

AXKID

GRAND TOUR

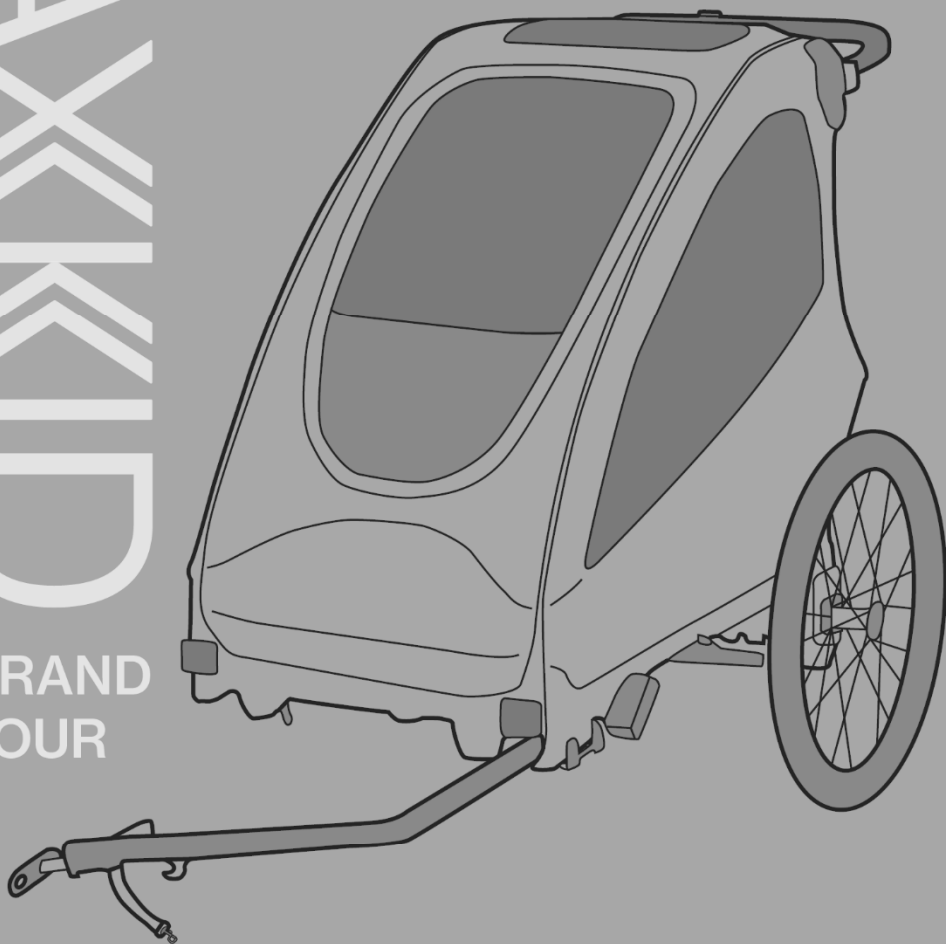

Instruction Manual
GRAND TOUR, 0-22 kg, ≤111 cm

**Designed
in Sweden**





IMPORTANT! READ CAREFULLY AND KEEP FOR FUTURE REFERENCE.

Read these instructions carefully before assembling and using the product.
The assembly may only be carried out by an adult.
Retain these instructions for future reference.

Contents

Warnings	2
Components.....	4
Assembling the base frame.....	5
Folding the base frame	6
Use of the safety belt.....	7
Attaching the rear wheels	8
Set and release the parking brake	9
Attaching the drawbar (bicycle trailer configuration)	10
Mounting the axle coupling (quick release).....	11
Assembly of the axle coupling (solid axle).....	13
Attaching the safety pennant (bicycle trailer configuration)	14
Coupling the trailer to the bicycle (bicycle trailer configuration)	15
Mounting the buggy wheels (buggy configuration).....	16
Mounting the jogger wheel (jogger configuration)	17
Adjust the positions of wheel suspension.....	18
Care & Maintenance.....	18

Warnings

Not following the instructions and safety information in this manual can result in serious injury or death to the passenger or driver!

- Any additional load on the handlebar will affect the stability of the trailer.
- Do not use this trailer on stairs or escalators.
- Do not transport additional children or bags with this trailer.
- Never leave the child unattended.
- Be careful not to pinch your fingers when folding and unfolding this child carrier. Make sure your child is not nearby when folding and unfolding this product to avoid injury.
- Make sure that the child's limbs, clothing, laces, or toys do not come into contact with moving parts of the van.
- Do not install a car seat or other seating device.
- The maximum load for one kid is 22 kg.
- The maximum load of the luggage compartment is 6 kg.
- The parking brake must always be applied while children are getting in and out.
- Always wear a helmet that complies with local regulations.
- Never ride at night without proper lighting. Follow all locally applicable legal requirements regarding lighting.
- Be extremely careful when driving with the trailer. Do not drive faster than 16 km/h and slow down to less than 10 km/h when cornering and on bumpy roads.
- The drawbar load should not be less than 3 kg and not exceed 8 kg.
- Always fasten the safety catch strap of the hitch. Do not use the bicycle trailer if you cannot attach the safety strap to the frame of your bicycle for any reason! If the catch strap is not fastened, the trailer can separate from the bike. The bicycle should be safety checked by a qualified bicycle mechanic before using the trailer.
- The child carrier becomes unstable if the manufacturer's recommended load is exceeded. Do not use it for children who exceed the maximum permissible weight.
- Before each journey, make sure that both wheels are securely engaged in the axle of the transporter.
- The trailer is not suitable for children under 6 months. Children must be at least 6 months old and able to sit upright independently. If the transporter is used for cycling, the child must be old enough to wear a helmet and sit upright. Consult your pediatrician if the child is younger than one year.
- Prevent injury to children from accidentally falling or sliding out. Always wear the seat belt.
- When using this child carrier with only one child, the child should sit on the right side.
- The user of this child carrier must be aware of the hazards of cold wind and heat exhaustion when a child is either less active due to sitting in colder temperatures for extended periods of time or sitting in warm temperatures for extended periods of time without adequate ventilation or hydration.
- If the child carrier is used as a bicycle trailer, the weather cover should be closed to prevent dirt and dust from entering the carrier.
- If the child carrier is used for cycling, a reflector with a test mark must be visibly attached to the rear.
- Before each ride, make sure that the hitched child carrier does not interfere with the brakes, pedals or steering of the bicycle.
- The use of a trailer changes the stability, handling and braking characteristics of your bicycle.

- When turning right, the angle between the towing bicycle and the child carrier must not exceed 45°.
- When turning left, the angle must not exceed 90°.
- Always use a safety pennant.
- The quick release nut must be fully tightened with at least two turns of the bolt over the end of the quick release nut on the quick release to ensure that the rear wheel of the bicycle does not come loose. Always ensure that the quick release system is correctly fitted. An incorrectly fitted quick release system can cause the rear wheel to accidentally come loose.
- The rear axle nut must be tightened with at least 5 full turns to ensure that it is tight. You can replace the original nut on some axles to make room for the axle coupling. To be sure, ask your specialist bicycle dealer. Depending on the type of hub, the original washer must remain on the frame as a torque support. Please follow the hub assembly instructions and the manufacturer's torque specifications when tightening the axle nut.
- Inline skating is not permitted with the product.
- Always use the restraint system.
- Do not let your child play with this item.
- Safety may be compromised if you use accessories that have not been approved by Axxid AB.
- Do not use this child carrier near open or
- Use and care of the child carrier affect its performance and safety.
- Only spare parts supplied or recommended by the manufacturer/dealer may be used.
- Be aware that a hitched trailer increases the braking distance of the bicycle.
- Cycle trailers pulled by an EPAC can be restricted by law.
- Obey all local legal requirements.
- **WARNING Never leave the child unattended.**
- **WARNING Always use the restraint system.**
- **WARNING This seat unit is not suitable for children under 6 months.**
- **WARNING This product is not suitable for running, skating, or skiing.**
- **WARNING Ensure that all the locking devices are engaged before use. This vehicle shall be used only for up to 2 children for which it has been designed. The weight and the age of the child for which the vehicle is suitable up to 22kgs or 4 years which ever comes first.**

Components

- A. 1x frame cover
- B. 2x rear wheels with reflector
- C. 1x jogger wheel (sold separately)
- D. 2x wheel outrigger (sold separately)
- E. 2x buggy wheel
- F. 1x drawbar with axle coupling.
- G. 1x axle coupling.
- H. 1x safety pennant

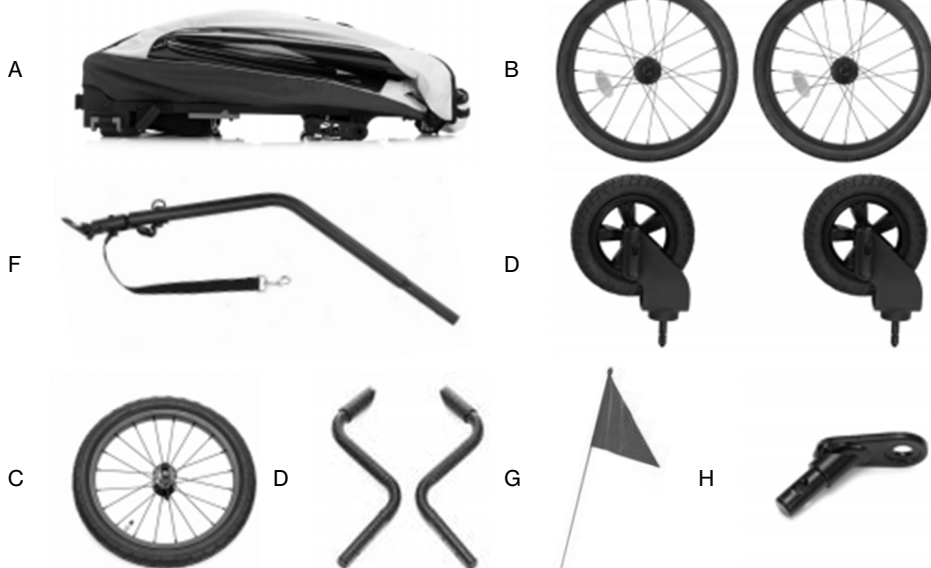

Assembling the base frame

1. Reach into the folded bicycle trailer and pull the handlebar.
2. Pass the frame part to which the handlebar is attached under the linkage of the frame.

Note: The angle of the handlebar can be adjusted by pressing both grey buttons simultaneously.

3. Connect the frame part to which the handlebar is attached to the frame of the bicycle trailer using the black fastening hooks.
4. Secure the black fastening hooks by turning the blue locks until they engage.
5. The parts are correctly connected to each other when the connection looks like in picture 5, the textile cover is taut and nothing wobbles.

Note: Secure the textile cover by folding it over the frame and closing the Velcro fastener.

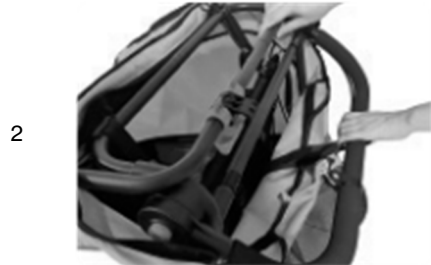

Folding the base frame

1. Set the handlebar to the lowest position.
Note: The angle of the handlebar can be adjusted by pressing both blue buttons simultaneously.
2. Open the Velcro fastener that connects the textile cover to the frame.
3. To release the blue fastening hooks, press the blue fastening hooks down until they are free.
4. Push the frame part to which the handle bar is attached downwards until it is released from the anchorage. Pass this part under the frame linkage.
5. Now fold the frame together.
6. The frame is correctly folded when it looks like in picture.



Use of the safety belt

The 5-point safety harness system consists of two shoulder straps, two lap straps and a crotch strap secured in a buckle. Padded shoulder straps provide more comfort.

WARNING! Never transport babies under 6 months or children who cannot yet sit independently.

1. Open the straps by first pressing the red buttons and at the same time the black buttons on the buckle. The individual straps should now come out of the buckle.
2. Let the crotch strap hang down towards the footwell and place the two shoulder straps and the lap straps to the sides of the seat for the time being, so that you can comfortably put your child into the seat.
3. Place the child in the seat with the harness open.
4. Guide the crotch strap with the buckle between the child's legs upwards to the upper body.
5. Guide the hands away from the child. And pass the child's hands between the shoulder straps and lap straps. Place the shoulder straps over the child's shoulders.
6. Now insert the ends of the straps into the buckle.
7. Adjust the seat belts so that the child is held securely by the belts, but not so tight that the seat belts cut in.

Note: The seat belts can be adjusted to the child's height.

Note: If a flat hand can be slid between the straps and the baby's body, the straps are usually adjusted correctly.

WARNING! The distance between the shoulder and lap belts and the child's body should be as small as possible so that the child is held optimally in the seat. If the distance is too great, the child cannot be restrained sufficiently in the seat, which can lead to life-threatening injuries in the event of an accident. If the distance is too small, the seat belts may possibly cut into the child's body.

WARNING! Always fasten the child's seat belt! Your child could otherwise suffer life-threatening injuries in dangerous situations.

WARNING! Seat belts that are adjusted too loosely or buckles that are not properly fastened can cause life-threatening injuries to your child in the event of an accident.



Attaching the rear wheels

1. Insert the rear wheels into the openings on the frame. When you hear a click, the rear wheels are correctly fixed and locked in place.
Note: The rear wheels can be removed by pressing the button located in the middle of the wheel.
2. Extend the wheel guard
Note: Always fold the wheel guard outwards when using it as a bicycle trailer. The wheel guard protects the rear wheels from collision.



WARNING! After mounting, check the locking by pulling both wheels back and forth! The wheels must not be able to be pulled out without pressing the button. Wheels that are not fully locked can come loose when riding, which can lead to accidents with life-threatening injuries.

WARNING! The right tyres are essential! Use only the tyres supplied and keep them properly maintained. Inflate the tyres to 30-35 P.S.I. and check the pressure before each use. Do not use higher pressure tyres as this will make the trailer bouncy and prone to tipping over when lightly loaded. We recommend only tyres with road tread. Do not use off-road tyres.

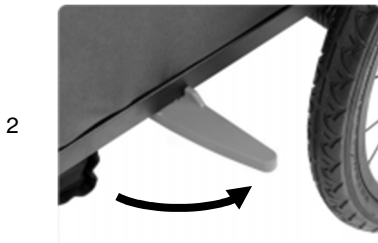

Note: The wheel guard protects the wheels from collisions with obstacles.

Set and release the parking brake.

The parking brake prevents the bicycle trailer from unintentionally rolling away when stationary. It is not suitable for breaking a rolling bicycle trailer. Always apply the parking brake when you:

1. park the jogger or buggy.
2. allow your child to get in and out of the trailer when using it as a jogger, buggy or bicycle trailer.
3. fold the trailer so that it does not roll away.

The parking brake is operated by a brake lever located on the handlebar and acts on both wheels release the foot brake. The parking brake can be fixed by pressing the silver button on the brake lever. The parking brake can be released by pulling the brake lever again.

WARNING! Always apply the parking brake after parking the trailer and when getting in and out of the trailer with the children. Check that the trailer cannot roll away by pulling it slightly forwards and backwards. An unsecured trailer could cause accidents with life-threatening injuries by rolling away or could roll away when getting in or out of the trailer, causing serious injuries to the children.

WARNING! Never drive with the parking brake applied! This can damage the brake mechanism.

Hand
brake



Stopping
device



Attaching the drawbar (bicycle trailer configuration)

1. Insert the drawbar into the opening on the frame. The opening is located under the front reflector.
2. Secure the drawbar with the blue clamp. To do this, insert both steel bolts of the clamp into the holes on the side of the bicycle trailer and close the clamp. The clamp is securely closed as soon as you hear a loud click.

Note: Opening and closing the clamp is not smooth and requires a certain amount of force. This is necessary to guarantee a secure hold of the clamp.

3. The drawbar must always be mounted on the left side of the bicycle trailer. The drawbar must not be mounted on the right-hand side.

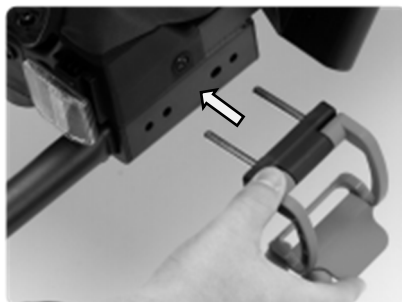

Caution: The drawbar must always be mounted on the left side of the bicycle trailer.



Caution!

Both steel bolts must always be locked with the clamp when the trailer is used. Always make sure that the drawbar is securely mounted. Failure to do so may result in serious accidents and injuries..

Mounting the axle coupling (quick release)

The coupling is always mounted on the left-hand side of the tractor wheel, as seen in the direction of travel . It consists of two parts: the drawbar head, which is attached to the drawbar, and the axle coupling, which is attached to the axle of the rear wheel hub of the towing bicycle . Before you mount the axle coupling, you must determine whether your bicycle is suitable for towing a trailer. Check the owner's manual of the bicycle, ask the manufacturer or ask a bicycle dealer.

WARNING! The axle coupling must be fitted correctly. An incorrectly mounted axle coupling can come loose while riding and lead to accidents with life-threatening injuries.

1. Open the quick-release lever on the rear wheel of the traction bike or loosen the hexagon socket screw (5 mm), depending on the version of the quick-release axle. Often the direction of movement of the clamping lever is marked "OPEN".
2. Unscrew the quick-release axle nut anticlockwise. Be careful, there is a small spring underneath that could jump away.
3. Place the axle coupling on the quick-release axle without removing the spring.
4. Screw the axle nut clockwise onto the thread of the quick-release axle with at least five full turns.
5. Align the rear wheel and close the quick-release lever or tighten the hexagon socket screw, depending on the quick-release axle version. The direction of movement of the clamping lever is often marked "CLOSE" . The force you apply must increase from about half way. In the last area shortly before the end position, the clamping lever should be difficult to move . In the end position the lever must be parallel to the frame and must not stick out.
6. Check whether the quick-release is really tightly closed by trying to turn the closed quick-release around its own axis . If the quick-release can be twisted, the clamping force is not sufficient . Open the clamping lever and screw the axle nut half a turn clockwise . Repeat steps 5 and 6. If the clamping lever cannot be closed completely, open the clamping lever and screw the axle nut half a turn anticlockwise . Repeat steps 5 and 6. Note that the axle nut must be screwed onto the thread of the quick-release axle with at least five full turns.

WARNING! Less than five full turns of the thread will not ensure sufficient clamping force of the rear wheel, which can lead to accidents with life-threatening injuries. The quick-release axle is then too short and must be replaced. This is available as an accessory. Contact a specialist workshop.

7. Finally, try to move the rear wheel in the dropouts to make sure that it is correctly fixed.

WARNING! The rear wheel must be correctly fastened after mounting the axle coupling. An incorrectly fastened rear wheel can lead to accidents with life-threatening injuries when riding. Refer to the instruction manual of your towing bicycle. There are many different axles. If in doubt, consult a specialist mechanic.

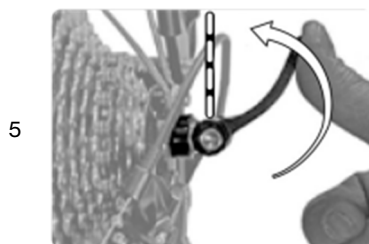
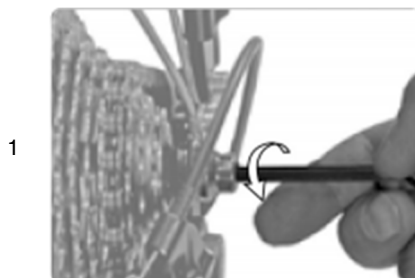
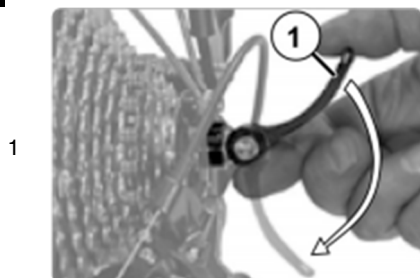

Assembly of the axle coupling (solid axle)

The coupling is always mounted on the left-hand side of the tractor wheel, as seen in the direction of travel. It consists of two parts: the drawbar head, which is attached to the drawbar, and the axle coupling, which is attached to the axle of the rear wheel hub of the towing bike. Before you mount the axle coupling, you must determine whether your bicycle is suitable for towing a trailer. Check the owner's manual of the bicycle, ask the manufacturer or ask a bicycle dealer.

WARNING! The axle coupling must be fitted correctly. An incorrectly mounted axle coupling can come loose while riding and lead to accidents with life-threatening injuries.

1. Unscrew the axle nut on the left side of the rear wheel counterclockwise.
WARNING! Do not remove the lock washer (2). It prevents the rear wheel from twisting in the dropouts. Riding without lock washers can lead to accidents with life-threatening injuries. Place the axle coupling on the axle without removing the lock washer.
2. Screw the axle nut onto the thread of the solid axle with at least five full turns.
WARNING! Less than five full turns will not ensure sufficient clamping force of the rear wheel, which can lead to accidents with life-threatening injuries. The axle coupling must not be fitted! Contact a specialist workshop.
3. Align the rear wheel and tighten the axle nut to the tightening torque specified in the instruction manual of your towing bicycle. Hold the axle coupling firmly.
4. Finally, try to move the rear wheel in the dropouts to make sure it is correctly secured.

WARNING! The rear wheel must be correctly fixed after mounting the axle coupling. An incorrectly fastened rear wheel can lead to accidents with life-threatening injuries when riding. Observe the operating instructions for your towing bicycle. If in doubt, consult a specialist workshop.

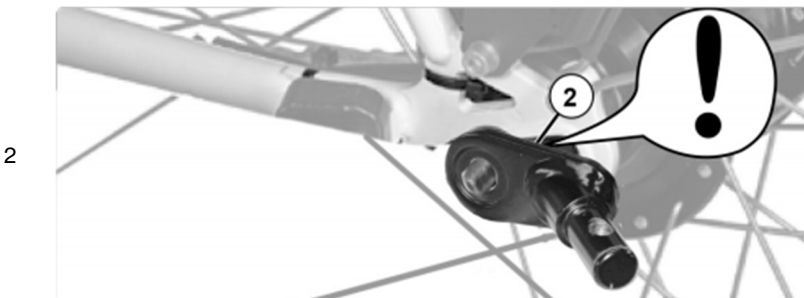
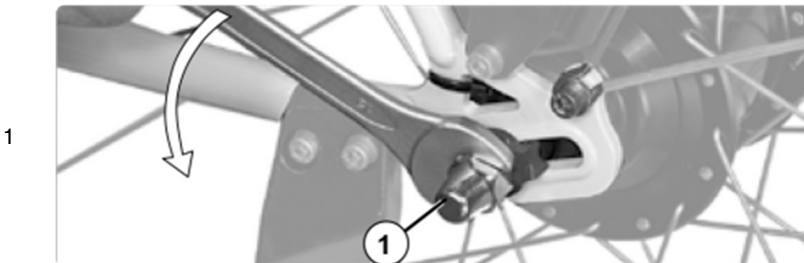

3



4

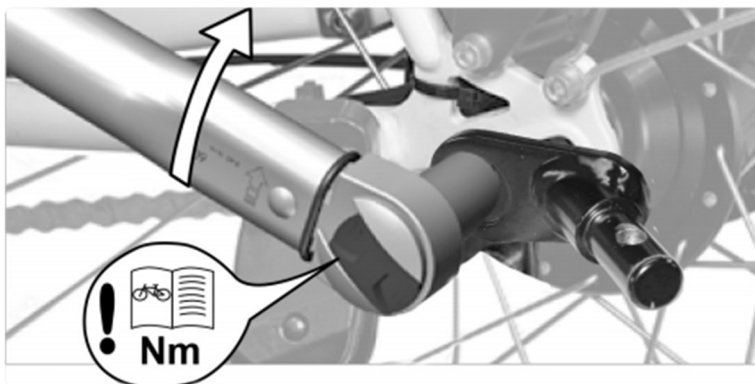

Attaching the safety pennant (bicycle trailer configuration)

To ensure that other road users better see the bicycle trailer, you should always use the safety pennant provided. This increases your safety and that of your child. The safety pennant is inserted into a fabric tunnel located on the left side of the fabric cover.

1. put the two parts of the frame together.
2. put the safety pennant together.
3. put the safety pennant into the fabric tunnel on the fabric cover.

WARNING! If you use the bicycle trailer as a bicycle trailer, the safety pennant must always be fitted. Without the safety pennant, the bicycle trailer could easily be overlooked in road traffic, which could lead to accidents with life-threatening injuries.

Note: When folding the trailer, remove the safety pennant beforehand. Otherwise, the pennant pole could break.



Coupling the trailer to the bicycle (bicycle trailer configuration)

WARNING! Check whether the towing bike is approved by the manufacturer for towing trailers! Pulling trailers with an unsuitable towing bike can lead to frame fractures and accidents with life-threatening injuries.

Coupling should always be done without a child in the trailer.

1. Open the safety bar of the cotter pin. The cotter pin is located on the drawbar head and remove the cotter pin.
2. Lift the drawbar and push the drawbar head onto the axle coupling mounted on the bicycle.
3. Put the cotter pin back into the hole provided on the drawbar head and close the safety bar.

Caution! Make sure that the connection is secure by pulling on the drawbar.

4. Pass the safety strap around the frame tube and hook the carabiner into the holder on the drawbar. Make sure that the safety strap does not get caught in the spokes or disc brakes.

WARNING! Make sure that the axle coupling is correctly fixed in the drawbar head. If it is not fixed correctly, the trailer may come loose while driving, which may lead to accidents with life-threatening injuries.

WARNING! Never drive without securing the drawbar with the safety strap! If the trailer comes loose, it will still be connected to the bicycle. Failure to observe this can lead to accidents with life-threatening injuries.



Mounting the buggy wheels (buggy configuration)

If the bicycle trailer has the drawbar or the jogger wheel set mounted, first remove these elements, and insert the blue fastening hooks back into the holes provided. Make sure that the fastening hooks are closed.

Note: To familiarize yourself with the assembly, we recommend that you first lift the bicycle trailer at the front, tilt it backwards and support it on the handlebar. Make sure that the surface under the trailer is clean and smooth so as not to soil or damage the textile cover. Later, when you are familiar with the assembly, it is enough to lift the trailer slightly at the front for this work.

1. lift the trailer at the front or tilt it backwards.
2. insert the buggy wheel into the buggy wheel holder as far as it will go until you hear and feel it engage.
3. to remove the buggy wheel, press the blue button and pull the buggy wheel out.

Caution! Never ride with a mounted buggy wheel when using the trailer as a bicycle trailer! The buggy wheel could hit obstacles, which could lead to accidents and injuries.

Caution! Make sure that the buggy wheel is correctly engaged and cannot come loose by itself! If the buggy wheel is not correctly engaged, the buggy wheel can come loose, which can lead to accidents and injuries.



Mounting the jogger wheel (jogger configuration)

If the drawbar or the buggy wheels are mounted on the bicycle trailer, first dismantle these elements. The jogger set consists of two wheel-arms, a jogger wheel and a catch strap. The two wheel outriggers are mounted in a similar way to the drawbar. The left-hand outrigger is inserted into the receptacle of the drawbar and the right-hand outrigger is inserted into an identically constructed receptacle on the right-hand side.

1. Lift the trailer at the front or tilt it backwards.
2. Now insert the jogger wheel into the dropouts of the wheel arms and do not tighten the axle nut completely.
3. open and remove the blue clips. Then insert the wheel arms into the receptacles. The blue adjustment wheels must point downwards.
4. Fix the wheel arms with the help of the blue clamps. To do this, insert both steel bolts of the clamp into the holes on the side of the bicycle trailer and close the clamp. Then tighten the axle nut, close the quick-release lever. Check that the wheel and outriggers are fixed by pulling on them.

Note: Opening and closing the clamp is not smooth and requires a certain amount of force. This is necessary to guarantee a secure hold of the clamp.

WARNING! The jogger wheel and the wheel outriggers must be correctly fixed after assembly. Riding with an incorrectly fastened jogger set can lead to accidents with life-threatening injuries. If in doubt, contact a specialist workshop!

Note: If the trailer does not drive exactly straight ahead in the jogger configuration, the track can be adjusted by turning the adjusting rings on the dropouts.



Adjust the positions of wheel suspension.

There are two positions of rear wheel suspension. In the 1st position, it is for the maximum weight in 22kgs; And in the 2nd position, it is for the maximum weight in 22+22kgs.

When you open the frame, the suspension is in the 1st position. If you want to take maximum weight more than 22kgs, please use the tow bar, and lift it into the 2nd position.

When adjusting from the 2nd position to the 1st position, you need to lift the tow bar first and press the blue button down at the same time. When it falls off, then press the tow bar down.



WARNING:

Please be sure to adjust the shock gear according to the weight or number of passengers.

Care & Maintenance

- Maintain and clean the trailer regularly to keep it in good condition for a long time.
- Check your trailer and accessories regularly for damage and signs of wear:
- Check all metal components for possible breaks or cracks. Do not use the trailer if any metal components are cracked or damaged.
- Check the trailer for bent, defective, missing or loose fasteners or catches. Tighten loose fasteners or catches and replace damaged or missing parts.
- Inspect the fabric regularly for tears, worn spots or other signs of damage.
- Clean the child carrier regularly with warm water and a mild soap solution. Never use aggressive cleaning agents or solvents.
- Clean the wheel axles and lubricate all exposed moving parts with grease or oil. Always check the wheels and carry out maintenance at least once a year.
- Storage:
- Store your trailer and accessories in a dry place out of direct sunlight. Before storage, the child carrier must be dry to prevent the formation of mould or bacteria.



WICHTIG! SORGFÄLTIG LESEN UND FÜR ZUKÜNFTIGE REFERENZ AUFBEWAHREN.

Lesen Sie diese Anweisungen sorgfältig durch, bevor Sie das Produkt zusammenbauen und verwenden.

Die Montage darf nur von einem Erwachsenen durchgeführt werden.

Bewahren Sie diese Anweisungen auf, damit Sie später darauf zurückgreifen können.

Inhalt

Warnungen	2
Komponenten	4
Montage des Grundrahmens	5
Zusammenklappen des Grundrahmens	6
Benutzung des Sicherheitsgurtes	7
Befestigung der Hinterräder	8
Stellen Sie die Feststellbremse ein und lassen Sie sie los	9
Befestigung der Deichsel (Fahrradanhänger-Konfiguration)	10
Montage der Achskupplung (Schnellspanner)	11
Montage der Achskupplung (Vollachse)	13
Befestigung des Sicherheitswimpels (Fahrradanhänger-Konfiguration)	14
Kupplung des Anhängers an das Fahrrad (Fahrradanhänger-Konfiguration)	16
Montage der Buggy-Räder (Buggy-Konfiguration)	17
Montage des Joggerrads (Jogger-Konfiguration)	18
Stellen Sie die Positionen der Radaufhängung ein	19
Pflege und Wartung	19

Warnungen

Die Nichtbeachtung der Anweisungen und Sicherheitsinformationen in diesem Handbuch kann zu schweren Verletzungen oder zum Tod des Beifahrers oder Fahrers führen!

- Jede zusätzliche Belastung des Lenkers beeinträchtigt die Stabilität des Anhängers.
- Verwenden Sie diesen Anhänger nicht auf Treppen oder Rolltreppen.
- Transportieren Sie mit diesem Anhänger keine zusätzlichen Kinder oder Taschen.
- Lassen Sie das Kind niemals unbeaufsichtigt.
- Achten Sie darauf, Ihre Finger beim F- und Ausklappen dieser Kindertrage nicht einzuklemmen. Stellen Sie sicher, dass sich Ihr Kind beim Falten und Aufklappen dieses Produkts nicht in der Nähe befindet, um Verletzungen zu vermeiden.
- Stellen Sie sicher, dass die Gliedmaßen, die Kleidung, die Schnürsenkel oder das Spielzeug des Kindes nicht mit beweglichen Teilen des Lieferwagens in Berührung kommen.
- Installieren Sie keinen Autositz oder ein anderes Sitzgerät.
- Die maximale Belastung für ein Kind beträgt 22 kg.
- Die maximale Zuladung des Kofferraums beträgt 6 kg.
- Die Feststellbremse muss immer beim Ein- und Aussteigen von Kindern betätigt werden.
- Tragen Sie immer einen Helm, der den örtlichen Vorschriften entspricht.
- Fahren Sie niemals nachts ohne richtige Beleuchtung. Befolgen Sie alle lokal geltenden gesetzlichen Anforderungen in Bezug auf die Beleuchtung.
- Seien Sie äußerst vorsichtig, wenn Sie mit dem Anhänger fahren. Fahren Sie nicht schneller als 16 km/h und verlangsamen Sie in Kurven und auf holprigen Straßen auf weniger als 10 km/h.
- Die Deichsellast sollte nicht weniger als 3 kg und nicht mehr als 8 kg betragen.
- Befestigen Sie immer den Sicherheitsverschluss der Kupplung. Verwenden Sie den Fahrradanhänger nicht, wenn Sie den Sicherheitsgurt aus irgendeinem Grund nicht am Rahmen Ihres Fahrrads befestigen können! Wenn der Fanggurt nicht befestigt ist, kann sich der Anhänger vom Fahrrad lösen. Das Fahrrad sollte vor der Benutzung des Anhängers von einem qualifizierten Fahrradmechaniker auf Sicherheit überprüft werden.
- Der Kinderträger wird instabil, wenn die vom Hersteller empfohlene Last überschritten wird. Verwenden Sie es nicht für Kinder, die das maximal zulässige Gewicht überschreiten.
- Vergewissern Sie sich vor jeder Fahrt, dass beide Räder sicher in der Achse des Transporters eingerastet sind.
- Der Anhänger ist nicht für Kinder unter 6 Monaten geeignet. Kinder müssen mindestens 6 Monate alt sein und in der Lage sein, selbstständig aufrecht zu sitzen. Wenn der Transporter zum Radfahren verwendet wird, muss das Kind alt genug sein, um einen Helm zu tragen und aufrecht zu sitzen. Wenden Sie sich an Ihren Kinderarzt, wenn das Kind jünger als ein Jahr ist.
- Verhindern Sie, dass Kinder versehentlich fallen oder herausrutschen. Legen Sie immer den Sicherheitsgurt an.
- Wenn Sie diese Kindertrage mit nur einem Kind verwenden, sollte das Kind auf der rechten Seite sitzen.
- Der Benutzer dieser Kindertrage muss sich der Gefahren von kaltem Wind und Hitzeerschöpfung bewusst sein, wenn ein Kind entweder weniger aktiv ist, weil es längere Zeit bei kälteren Temperaturen sitzt oder längere Zeit bei warmen Temperaturen ohne ausreichende Belüftung oder Flüssigkeitszufuhr sitzt.
- Wird die Kindertrage als Fahrradanhänger genutzt, sollte die Wetterschutzhaube geschlossen sein, um das Eindringen von Schmutz und Staub in den Träger zu verhindern.
- Wird die Kindertrage zum Radfahren genutzt, muss ein Reflektor mit Prüfzeichen sichtbar am Heck angebracht werden.
- Achten Sie vor jeder Fahrt darauf, dass die angehängte Kindertrage die Bremsen, Pedale oder Lenkung des Fahrrads nicht stört.
- Die Verwendung eines Anhängers verändert die Stabilität, das Handling und die Bremseigenschaften Ihres Fahrrads.
- Beim Rechtsabbiegen darf der Winkel zwischen dem Zugrad und der Kindertrage 45° nicht überschreiten.
- Beim Linksabbiegen darf der Winkel 90° nicht überschreiten.
- Verwenden Sie immer einen Sicherheitswimpel.
- Die Schnellwechsellmutter muss mit mindestens zwei Umdrehungen der Schraube über dem Ende der Schnellwechsellmutter am Schnellspanner vollständig angezogen werden, um

sicherzustellen, dass sich das Hinterrad des Fahrrads nicht löst. Achten Sie immer darauf, dass das Schnellwechselsystem richtig sitzt. Ein falsch montiertes Schnellwechselsystem kann dazu führen, dass sich das Hinterrad versehentlich löst.

- Die Hinterachsmutter muss mit mindestens 5 vollen Umdrehungen angezogen werden, um sicherzustellen, dass sie dicht sitzt. Bei einigen Achsen können Sie die Originalmutter austauschen, um Platz für die Achskupplung zu schaffen. Fragen Sie auf Nummer sicher Ihren Fahrradfachhändler. Je nach Nabentyp muss die originale Unterlegscheibe als Drehmomentstütze am Rahmen verbleiben. Bitte beachten Sie beim Anziehen der Achsmutter die Nabenmontageanleitung und die Drehmomentangaben des Herstellers.
- Inline-Skating ist mit dem Produkt nicht gestattet.
- Verwenden Sie immer das Rückhaltesystem.
- Lassen Sie Ihr Kind nicht mit diesem Gegenstand spielen.
- Die Sicherheit kann beeinträchtigt werden, wenn Sie Zubehör verwenden, das nicht von Axkid AB genehmigt wurde.
- Verwenden Sie diese Kindertrage nicht in der Nähe von geöffneten oder
- Die Nutzung und Pflege der Kindertrage wirkt sich auf ihre Leistung und Sicherheit aus.
- Es dürfen nur Ersatzteile verwendet werden, die vom Hersteller/Händler geliefert oder empfohlen werden.
- Beachten Sie, dass ein angehängter Anhänger den Bremsweg des Fahrrads verlängert.
- Fahrradanhänger, die von einem EPAC gezogen werden, können gesetzlich eingeschränkt werden.
- Befolgen Sie alle lokalen gesetzlichen Anforderungen.
- **WARNUNG: Lassen Sie das Kind niemals unbeaufsichtigt.**
- **WARNUNG: Verwenden Sie immer das Rückhaltesystem.**
- **ACHTUNG: Diese Sitzeinheit ist nicht für Kinder unter 6 Monaten geeignet.**
- **WARNUNG Dieses Produkt ist nicht zum Laufen, Skaten oder Skifahren geeignet.**
- **WARNUNG Stellen Sie sicher, dass alle Verriegelungsvorrichtungen vor dem Gebrauch eingerastet sind. Dieses Fahrzeug darf nur für bis zu 2 Kinder verwendet werden, für die es ausgelegt ist. Das Gewicht und das Alter des Kindes, für das das Fahrzeug geeignet ist, bis zu 22 kg oder 4 Jahre, je nachdem, was zuerst eintritt.**

Komponenten

- A. 1x Rahmenabdeckung
- B. 2x Hinterräder mit Reflektor
- C. 1x Jogger Wheel (separat erhältlich)
- D. 2x Radabstützung (separat erhältlich)
- E. 2x Buggy Rad
- F. 1x Deichsel mit Achskupplung.
- G. 1x Achskupplung.
- H. 1x Sicherheitswimpel

Ei
n



B



F



D



C



D



G



H



Montage des Grundrahmens

1. Greifen Sie in den zusammengeklappten Fahrradanhänger und ziehen Sie am Lenker.
2. Führen Sie das Rahmenteil, an dem der Lenker befestigt ist, unter das Gestänge des Rahmens.
Hinweis: Der Winkel des Lenkers kann durch gleichzeitiges Drücken der beiden grauen Tasten eingestellt werden.
3. Verbinden Sie das Rahmenteil, an dem der Lenker befestigt ist, mit den schwarzen Befestigungshaken mit dem Rahmen des Fahrradanhängers.
4. Befestigen Sie die schwarzen Befestigungshaken, indem Sie die blauen Schösser drehen, bis sie einrasten.
5. Die Teile sind korrekt miteinander verbunden, wenn die Verbindung wie in Bild 5 aussieht, der Textilbezug gespannt ist und nichts wackelt.
Hinweis: Sichern Sie den Textilbezug, indem Sie ihn über den Rahmen falten und den Velcro Verschluss schließen.

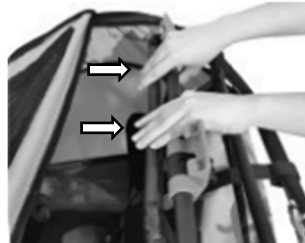

Zusammenklappen des Grundrahmens

1. Stellen Sie den Lenker auf die niedrigste Position.
Hinweis: Der Winkel des Lenkers kann durch gleichzeitiges Drücken beider blauer Tasten eingestellt werden.
2. Öffnen Sie den Velcro Verschluss, der die Textilabdeckung mit dem Rahmen verbindet.
3. Um die blauen Befestigungshaken zu lösen, drücken Sie die blauen Befestigungshaken nach unten, bis sie frei sind.
4. Drücken Sie das Rahmenteil, an dem der Lenker befestigt ist, nach unten, bis es sich aus der Verankerung löst. Führen Sie dieses Teil unter dem Rahmengestänge hindurch.
5. Falten Sie nun den Rahmen zusammen.
6. Der Rahmen ist korrekt gefaltet, wenn er wie auf dem Bild aussieht.



Benutzung des Sicherheitsgurtes

Das 5-Punkt-Sicherheitsgurtsystem besteht aus zwei Schultergurten, zwei Beckengurten und einem Schrittgurt, der in einer Schnalle gesichert ist. Gepolsterte Schultergurte sorgen für mehr Komfort.

WARNUNG! Transportieren Sie niemals Babys unter 6 Monaten oder Kinder, die noch nicht selbstständig sitzen können.

1. Öffnen Sie die Gurte, indem Sie zuerst die roten Knöpfe und gleichzeitig die schwarzen Knöpfe an der Schnalle drücken. Die einzelnen Riemen sollten nun aus der Schnalle herauskommen.
2. Lassen Sie den Schrittgurt in Richtung Fußraum herunterhängen und legen Sie die beiden Schultergurte und die Beckengurte vorerst seitlich am Sitz an, damit Sie Ihr Kind bequem in den Sitz setzen können.
3. Setzen Sie das Kind bei geöffnetem Gurt in den Sitz.
4. Führen Sie den Schrittgurt mit der Schnalle zwischen den Beinen des Kindes nach oben zum Oberkörper.
5. Führen Sie die Hände des Kindes zwischen die Schultergurte und die Beckengurte. Legen Sie die Schultergurte über die Schultern des Kindes.
6. Stecken Sie nun die Enden der Gurte in die Schnalle.
Hinweis: Die Sicherheitsgurte können an die Körpergröße des Kindes angepasst werden.
7. Stellen Sie die Sicherheitsgurte so ein, dass das Kind sicher von den Gurten gehalten wird, aber nicht so fest, dass die Sicherheitsgurte einschneiden.
Hinweis: Wenn eine flache Hand zwischen die Gurte und den Körper des Babys geschoben werden kann, sind die Gurte in der Regel richtig eingestellt.

WARNUNG! Der Abstand zwischen Schulter- und Beckengurt und dem Körper des Kindes sollte so gering wie möglich sein, damit das Kind optimal im Sitz gehalten wird. Ist der Abstand zu groß, kann das Kind nicht ausreichend im Sitz angeschnallt werden, was bei einem Unfall zu lebensbedrohlichen Verletzungen führen kann. Wenn der Abstand zu gering ist, können die Sicherheitsgurte möglicherweise in den Körper des Kindes schneiden.

WARNUNG! Schnallen Sie sich immer an! Andernfalls könnte Ihr Kind in Gefahrensituationen lebensbedrohliche Verletzungen erleiden.

WARNUNG! Zu locker eingestellte Sicherheitsgurte oder nicht richtig befestigte Schnallen können bei einem Unfall zu lebensbedrohlichen Verletzungen Ihres Kindes führen.



Befestigung der Hinterräder

1. Stecken Sie die Hinterräder in die Öffnungen am Rahmen. Wenn Sie ein Klicken hören, sind die Hinterräder korrekt fixiert und arretiert.
Hinweis: Die Hinterräder können durch Drücken des Knopfes in der Mitte des Rades entfernt werden.
2. Radschutz verlängern
Hinweis: Klappen Sie den Radschutz immer nach außen, wenn Sie ihn als Fahrradanhänger verwenden. Der Radschutz schützt die Hinterräder vor Kollisionen.



WARNUNG! Überprüfen Sie nach der Montage die Verriegelung, indem Sie beide Räder hin- und herziehen! Die Räder dürfen nicht ohne Knopfdruck herausgezogen werden können. Räder, die nicht vollständig blockiert sind, können sich beim Fahren lösen, was zu Unfällen mit lebensbedrohlichen Verletzungen führen kann.

WARNUNG! Auf die richtigen Reifen kommt es an! Verwenden Sie nur die mitgelieferten Reifen und halten Sie sie ordnungsgemäß gewartet. Pumpen Sie die Reifen auf 30-35 PS auf und überprüfen Sie den Druck vor jedem Gebrauch. Verwenden Sie keine Reifen mit höherem Druck, da der Anhänger dadurch federnd wird und bei leichter Beladung zum Umkippen neigt. Wir empfehlen nur Reifen mit Straßenprofil. Verwenden Sie keine Offroad-Reifen.

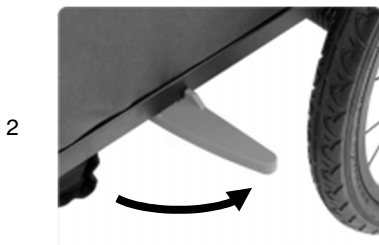

Hinweis: Der Radschutz schützt die Räder vor Kollisionen mit Hindernissen.

Stellen Sie die Feststellbremse ein und lassen Sie sie los.

Die Feststellbremse verhindert, dass der Fahrradanhänger im Stand ungewollt wegrollt. Es ist nicht geeignet, um einen rollenden Fahrradanhänger zu brechen. Betätigen Sie die Feststellbremse immer, wenn Sie:

1. Parken Sie den Jogger oder Buggy.
2. Lassen Sie Ihr Kind ein- und aussteigen, wenn Sie ihn als Jogger, Buggy oder Fahrradanhänger verwenden.
3. Falten Sie den Anhänger so, dass er nicht wegrollt.

Die Feststellbremse wird über einen am Lenker befindlichen Bremshebel betätigt und wirkt auf beide Räder, um die Fußbremse zu lösen. Die Feststellbremse kann durch Drücken des silbernen Knopfes am Bremshebel fixiert werden. Die Feststellbremse kann durch erneutes Ziehen des Bremshebels gelöst werden.

WARNUNG! Betätigen Sie die Feststellbremse immer nach dem Abstellen des Anhängers und beim Ein- und Aussteigen mit den Kindern. Vergewissern Sie sich, dass der Anhänger nicht wegrollen kann, indem Sie ihn leicht nach vorne und hinten ziehen. Ein ungesicherter Anhänger könnte Unfälle mit lebensbedrohlichen Verletzungen verursachen, indem er wegrollt oder beim Ein- oder Aussteigen in den Anhänger wegrollt, wodurch die Kinder schwer verletzt werden.

WARNUNG! Fahren Sie niemals mit angezogener Feststellbremse! Dies kann den Bremsmechanismus beschädigen.

Handbremse



Stoppperät



Befestigung der Deichsel (Fahrradanhänger-Konfiguration)

1. Führen Sie die Deichsel in die Öffnung des Rahmens ein. Die Öffnung befindet sich unter dem Frontreflektor.
2. Befestigen Sie die Deichsel mit der blauen Klemme. Stecken Sie dazu beide Stahlschrauben der Klemme in die Löcher an der Seite des Fahrradanhängers und schließen Sie die Klemme. Die Klemme ist sicher verschlossen, sobald Sie ein lautes Klicken hören.
Hinweis: Das Öffnen und Schließen der Klemme ist nicht gleichmäßig und erfordert eine gewisse Kraft. Dies ist notwendig, um einen sicheren Halt der Klemme zu gewährleisten.
3. Die Deichsel muss immer auf der linken Seite des Fahrradanhängers montiert werden. Die Deichsel darf nicht auf der rechten Seite montiert werden.

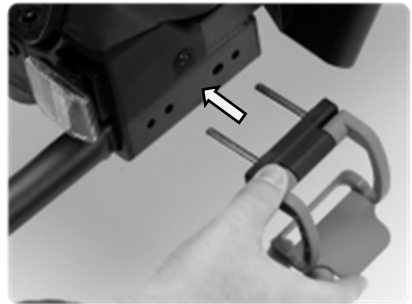

Achtung: Die Deichsel muss immer auf der linken Seite des Fahrradanhängers montiert werden.



Vorsicht!

Beide Stahlschrauben müssen immer mit der Klemme verriegelt werden, wenn der Anhänger verwendet wird. Achten Sie immer darauf, dass die Deichsel fest montiert ist. Andernfalls kann es zu schweren Unfällen und Verletzungen kommen.

Montage der Achskupplung (Schnellspanner)

Die Kupplung ist immer auf der linken Seite des Zugrades montiert, in Fahrtrichtung gesehen. Es besteht aus zwei Teilen: dem Deichselkopf, der an der Deichsel befestigt ist, und der Achskupplung, die an der Achse der Hinterradnabe des Zugfahrrads befestigt ist. Bevor Sie die Achskupplung montieren, müssen Sie feststellen, ob Ihr Fahrrad zum Ziehen eines Anhängers geeignet ist. Überprüfen Sie die Bedienungsanleitung des Fahrrads, fragen Sie den Hersteller oder fragen Sie einen Fahrradhändler.

WARNUNG! Die Achskupplung muss korrekt montiert sein. Eine falsch montierte Achskupplung kann sich während der Fahrt lösen und zu Unfällen mit lebensbedrohlichen Verletzungen führen.

1. Öffnen Sie den Schnellspannhebel am Hinterrad des Triebbrads oder lösen Sie die Innensechskantschraube (5 mm), je nach Ausführung der Schnellspannachse. Oft ist die Bewegungsrichtung des Klemmhebels mit "AUF" gekennzeichnet.
2. Schrauben Sie die Schnellspann-Achsmutter gegen den Uhrzeigersinn ab. Seien Sie vorsichtig, darunter befindet sich eine kleine Feder, die wegspringen könnte.
3. Setzen Sie die Achskupplung auf die Schnellspannachse, ohne die Feder zu entfernen.
4. Schrauben Sie die Achsmutter im Uhrzeigersinn mit mindestens fünf vollen Umdrehungen auf das Gewinde der Schnellspannachse.
5. Richten Sie das Hinterrad aus und schließen Sie den Schnellspannhebel oder ziehen Sie die Innensechskantschraube fest, je nach Schnellspann-Achsversion. Die Bewegungsrichtung des Klemmhebels ist oft mit "SCHLIESSEN" gekennzeichnet. Die Kraft, die Sie anwenden, muss etwa ab der Hälfte des Weges zunehmen. Im letzten Bereich kurz vor der Endlage sollte der Klemmhebel nur schwer zu bewegen sein. In der Endstellung muss der Hebel parallel zum Rahmen verlaufen und darf nicht herausragen.
6. Prüfen Sie, ob der Schnellspanner wirklich fest verschlossen ist, indem Sie versuchen, den geschlossenen Schnellspanner um die eigene Achse zu drehen. Wenn der Schnellspanner verdreht werden kann, reicht die Klemmkraft nicht aus. Öffnen Sie den Klemmhebel und schrauben Sie die Achsmutter eine halbe Umdrehung im Uhrzeigersinn an. Wiederholen Sie die Schritte 5 und 6. Wenn sich der Klemmhebel nicht vollständig schließen lässt, öffnen Sie den Klemmhebel und schrauben Sie die Achsmutter eine halbe Umdrehung gegen den Uhrzeigersinn. Wiederholen Sie die Schritte 5 und 6. Beachten Sie, dass die Achsmutter mit mindestens fünf vollen Umdrehungen auf das Gewinde der Schnellspannachse geschraubt werden muss.

WARNUNG! Weniger als fünf volle Umdrehungen des Gewindes sorgen nicht für eine ausreichende Klemmkraft des Hinterrads, was zu Unfällen mit lebensbedrohlichen Verletzungen führen kann. Die Schnellspannachse ist dann zu kurz und muss ausgetauscht werden. Dieser ist als Zubehör erhältlich. Wenden Sie sich an eine Fachwerkstatt.

7. Versuchen Sie schließlich, das Hinterrad in den Ausfallenden zu bewegen, um sicherzustellen, dass es richtig befestigt ist.

WARNUNG! Das Hinterrad muss nach der Montage der Achskupplung korrekt befestigt sein. Ein falsch befestigtes Hinterrad kann zu Unfällen mit lebensbedrohlichen Verletzungen beim Fahren führen. Weitere Informationen finden Sie in der Bedienungsanleitung Ihres Abschlepprads. Es gibt viele verschiedene Achsen. Wenden Sie sich im Zweifelsfall an einen spezialisierten Mechaniker.

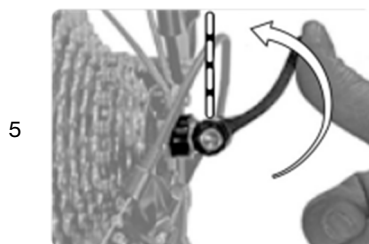
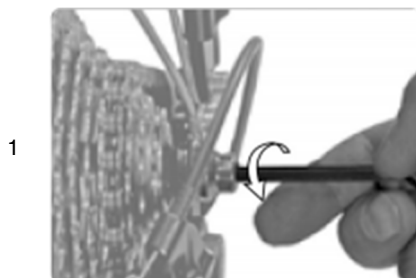
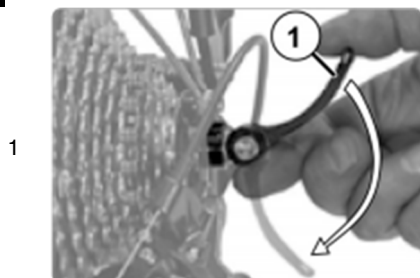

Montage der Achskupplung (Vollachse)

Die Kupplung ist immer auf der linken Seite des Traktorrades montiert, in Fahrtrichtung gesehen. Es besteht aus zwei Teilen: dem Deichselkopf, der an der Deichsel befestigt ist, und der Achskupplung, die an der Achse der Hinterradnabe des Zugrads befestigt ist. Bevor Sie die Achskupplung montieren, müssen Sie feststellen, ob Ihr Fahrrad zum Ziehen eines Anhängers geeignet ist. Überprüfen Sie die Bedienungsanleitung des Fahrrads, fragen Sie den Hersteller oder fragen Sie einen Fahrradhändler.

WARNUNG! Die Achskupplung muss korrekt montiert sein. Eine falsch montierte Achskupplung kann sich während der Fahrt lösen und zu Unfällen mit lebensbedrohlichen Verletzungen führen.

1. Schrauben Sie die Achsmutter auf der linken Seite des Hinterrades gegen den Uhrzeigersinn ab. **WARNUNG! Entfernen Sie nicht die Sicherungsscheibe (2). Er verhindert, dass sich das Hinterrad in den Ausfallenden verdreht. Das Fahren ohne Sicherungsscheiben kann zu Unfällen mit lebensbedrohlichen Verletzungen führen. Setzen Sie die Achskupplung auf die Achse, ohne die Sicherungsscheibe zu entfernen.**
2. Schrauben Sie die Achsmutter mit mindestens fünf vollen Umdrehungen auf das Gewinde der Vollachse. **WARNUNG! Weniger als fünf volle Umdrehungen sorgen nicht für eine ausreichende Klemmkraft des Hinterrads, was zu Unfällen mit lebensbedrohlichen Verletzungen führen kann. Die Achskupplung darf nicht montiert werden! Wenden Sie sich an eine Fachwerkstatt.**
3. Richten Sie das Hinterrad aus und ziehen Sie die Achsmutter auf das in der Bedienungsanleitung Ihres Zugfahrrads angegebene Anzugsmoment an. Halten Sie die Achskupplung fest.
4. Versuchen Sie schließlich, das Hinterrad in den Ausfallenden zu bewegen, um sicherzustellen, dass es richtig gesichert ist.
WARNUNG! Das Hinterrad muss nach der Montage der Achskupplung korrekt fixiert werden. Ein falsch befestigtes Hinterrad kann zu Unfällen mit lebensbedrohlichen Verletzungen beim Fahren führen. Beachten Sie die Bedienungsanleitung Ihres Zugrades. Wenden Sie sich im Zweifelsfall an eine Fachwerkstatt.

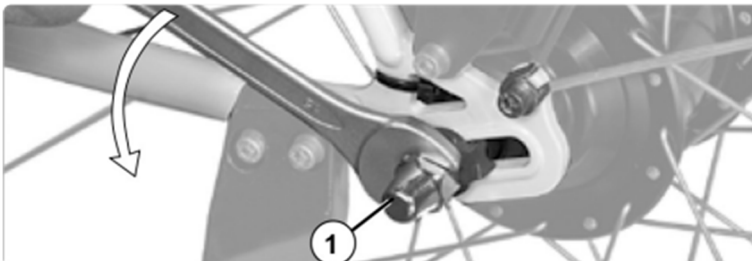

1

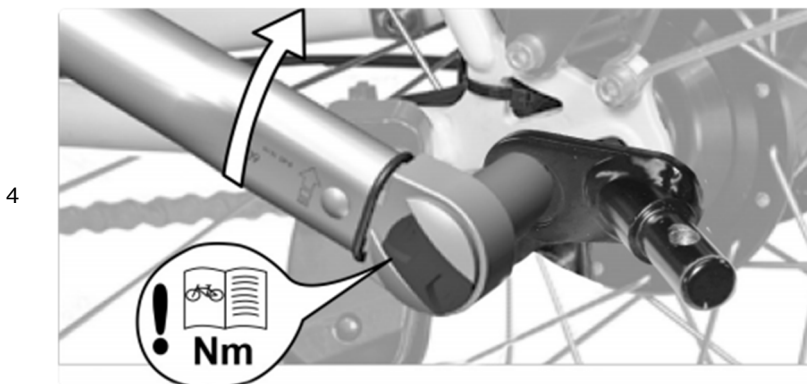
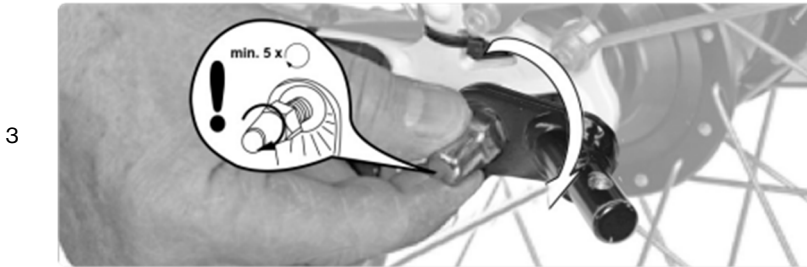

Befestigung des Sicherheitswimpels (Fahrradanhänger-Konfiguration)

Damit andere Verkehrsteilnehmer den Fahrradanhänger besser sehen können, sollten Sie immer den mitgelieferten Sicherheitswimpel verwenden. Das erhöht Ihre Sicherheit und die Ihres Kindes. Der Sicherheitswimpel wird in einen Stofftunnel eingeführt, der sich auf der linken Seite des Stoffbezugs befindet.

1. Setzen Sie die beiden Teile des Rahmens zusammen.
2. Setzen Sie den Sicherheitswimpel zusammen.
3. Stecken Sie den Sicherheitswimpel in den Stofftunnel auf dem Stoffbezug.

WARNUNG! Wenn Sie den Fahrradanhänger als Fahrradanhänger verwenden, muss der Sicherheitswimpel immer montiert sein. Ohne den Sicherheitswimpel könnte der

Fahrradanhänger im Straßenverkehr leicht übersehen werden, was zu Unfällen mit lebensbedrohlichen Verletzungen führen könnte.

Hinweis: Wenn Sie den Anhänger zusammenklappen, entfernen Sie vorher den Sicherheitswimpel. Andernfalls könnte die Wimpelstange brechen.



Kupplung des Anhängers an das Fahrrad (Fahrradanhänger-Konfiguration)

WARNUNG! Prüfen Sie, ob das Zugrad vom Hersteller für das Ziehen von Anhängern freigegeben ist! Das Ziehen von Anhängern mit einem ungeeigneten Zugrad kann zu Rahmenbrüchen und Unfällen mit lebensbedrohlichen Verletzungen führen.

Die Kupplung sollte immer ohne ein Kind im Anhänger erfolgen.

1. Öffnen Sie die Sicherheitsstange des Splints. Der Splint befindet sich auf dem Deichselkopf und entfernt den Splintstift.
2. Heben Sie die Deichsel an und drücken Sie den Deichselkopf auf die am Fahrrad montierte Achskupplung.
3. Stecken Sie den Splint wieder in das dafür vorgesehene Loch am Deichselkopf und schließen Sie die Sicherheitsstange.

Vorsicht! Stellen Sie sicher, dass die Verbindung sicher ist, indem Sie an der Deichsel ziehen.

4. Führen Sie den Sicherheitsgurt um das Rahmenrohr und haken Sie den Karabiner in die Halterung an der Deichsel ein. Achten Sie darauf, dass sich der Sicherheitsgurt nicht in den Speichen oder Scheibenbremsen verfängt.

WARNUNG! Achten Sie darauf, dass die Achskupplung korrekt im Deichselkopf fixiert ist. Wird er nicht richtig befestigt, kann sich der Anhänger während der Fahrt lösen, was zu Unfällen mit lebensbedrohlichen Verletzungen führen kann.

WARNUNG! Fahren Sie niemals, ohne die Deichsel mit dem Sicherheitsgurt zu sichern! Wenn sich der Anhänger löst, ist er immer noch mit dem Fahrrad verbunden. Bei Nichtbeachtung kann es zu Unfällen mit lebensbedrohlichen Verletzungen kommen.



Montage der Buggy-Räder (Buggy-Konfiguration)

Wenn der Fahrradanhänger die Deichsel oder den Joggerradsatz montiert hat, entfernen Sie zuerst diese Elemente und stecken Sie die blauen Befestigungshaken wieder in die dafür vorgesehenen Löcher. Stellen Sie sicher, dass die Befestigungshaken geschlossen sind.

Hinweis: Um sich mit der Montage vertraut zu machen, empfehlen wir Ihnen, den Fahrradanhänger zunächst vorne anzuheben, nach hinten zu kippen und am Lenker abzustützen. Stellen Sie sicher, dass die Oberfläche unter dem Anhänger sauber und glatt ist, um die Textilabdeckung nicht zu verschmutzen oder zu beschädigen. Später, wenn Sie mit der Montage vertraut sind, genügt es, den Anhänger für diese Arbeit an der Vorderseite leicht anzuheben.

1. Heben Sie den Anhänger an der Vorderseite an oder kippen Sie ihn nach hinten.
2. Stecken Sie das Buggy-Rad so weit wie möglich in den Buggy-Radhalter, bis Sie hören und fühlen, dass es einrastet.
3. Um das Buggy-Rad zu entfernen, drücken Sie den blauen Knopf und ziehen Sie das Buggy-Rad heraus.

Vorsicht! Fahren Sie niemals mit einem montierten Buggy-Rad, wenn Sie den Anhänger als Fahrradanhänger verwenden! Das Buggy-Rad könnte auf Hindernisse treffen, was zu Unfällen und Verletzungen führen könnte.

Vorsicht! Achten Sie darauf, dass das Buggy-Rad richtig eingerastet ist und sich nicht von selbst lösen kann! Wenn das Buggy-Rad nicht richtig eingerastet ist, kann sich das Buggy-Rad lösen, was zu Unfällen und Verletzungen führen kann.



Montage des Joggerrads (Jogger-Konfiguration)

Wenn die Deichsel oder die Buggy-Räder am Fahrradanhänger montiert sind, demontieren Sie diese Elemente zuerst. Das Jogger-Set besteht aus zwei Radarmen, einem Jogger-Rad und einem Fanggurt. Die beiden Radausleger sind ähnlich wie die Deichsel montiert. Der linke Abstützung wird in die Aufnahme der Deichsel und der rechte Abstützung in eine baugleiche Aufnahme auf der rechten Seite eingeführt.

1. Heben Sie den Anhänger an der Vorderseite an oder kippen Sie ihn nach hinten.
2. Setzen Sie nun das Joggerrad in die Ausfallenden der Radarme ein und ziehen Sie die Achsmutter nicht komplett an.
3. Öffnen und entfernen Sie die blauen Clips. Setzen Sie dann die Radarme in die Buchsen ein. Die blauen Einstellräder müssen nach unten zeigen.
4. Fixieren Sie die Radarme mit Hilfe der blauen Klemmen. Stecken Sie dazu beide Stahlschrauben der Klemme in die Löcher an der Seite des Fahrradanhängers und schließen Sie die Klemme. Dann die Achsmutter festziehen, den Schnellspannhebel schließen. Überprüfen Sie das am Rad und die Ausleger werden durch Ziehen daran befestigt.

Hinweis: Das Öffnen und Schließen der Klemme ist nicht gleichmäßig und erfordert eine gewisse Kraft. Dies ist notwendig, um einen sicheren Halt der Klemme zu gewährleisten.

WARNUNG! Das Joggerrad und die Radausleger müssen nach der Montage korrekt fixiert werden. Das Fahren mit einem falsch angeschnallten Jogger-Set kann zu Unfällen mit lebensbedrohlichen Verletzungen führen. Wenden Sie sich im Zweifelsfall an eine Fachwerkstatt!

Hinweis: Fährt der Anhänger in der Jogger-Konfiguration nicht exakt geradeaus, kann die Spur durch Drehen der Einstellringe an den Ausfallenden eingestellt werden.



Stellen Sie die Positionen der Radaufhängung ein.

Es gibt zwei Positionen der Hinterradaufhängung. In der 1. Position ist es für das maximale Gewicht in 22kg; Und in der 2. Position ist es für das maximale Gewicht in 22 + 22kg.

Beim Öffnen des Rahmens befindet sich die Aufhängung in der 1. Position. Wenn Sie ein maximales Gewicht von mehr als 22 kg tragen möchten, verwenden Sie bitte die Anhängerkupplung und heben Sie sie in die 2. Position.

Beim Einstellen von der 2. Position in die 1. Position müssen Sie zuerst die Anhängerkupplung anheben und gleichzeitig den blauen Knopf drücken. Wenn es herunterfällt, drücken Sie die Anhängerkupplung nach unten.

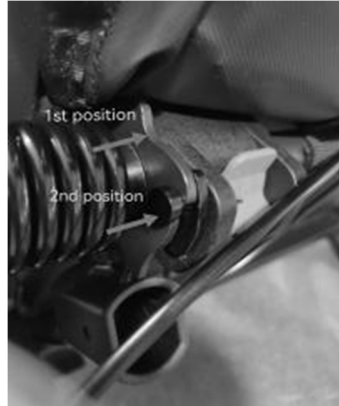

WARNUNG:

Bitte stellen Sie sicher, dass Sie die Stoßdämpferausüstung entsprechend dem Gewicht oder der Anzahl der Passagiere einstellen.

Pflege und Wartung

- Pflegen und reinigen Sie den Anhänger regelmäßig, um ihn lange in gutem Zustand zu halten.
- Überprüfen Sie Ihren Anhänger und Ihr Zubehör regelmäßig auf Beschädigungen und Gebrauchsspuren:
- Überprüfen Sie alle Metallkomponenten auf mögliche Brüche oder Risse. Verwenden Sie den Anhänger nicht, wenn Metallteile gerissen oder beschädigt sind.
- Überprüfen Sie den Anhänger auf verbogene, defekte, fehlende oder lose Befestigungen oder Verschlüsse. Ziehen Sie lose Verschlüsse oder Verschlüsse fest und ersetzen Sie beschädigte oder fehlende Teile.
- Untersuchen Sie den Stoff regelmäßig auf Risse, abgenutzte Stellen oder andere Anzeichen von Beschädigungen.
- Reinigen Sie die Kindertrage regelmäßig mit warmem Wasser und einer milden Seifenlösung. Verwenden Sie niemals aggressive Reinigungsmittel oder Lösungsmittel.
- Reinigen Sie die Radachsen und schmieren Sie alle freiliegenden beweglichen Teile mit Fett oder Öl. Überprüfen Sie immer die Räder und führen Sie mindestens einmal im Jahr eine Wartung durch.
- Lagerung:
- Lagern Sie Ihren Anhänger und Zubehör an einem trockenen Ort ohne direkte Sonneneinstrahlung. Vor der Lagerung muss die Babytrage trocken sein, um Schimmel- oder Bakterienbildung zu verhindern.



TÄRKEÄ! LUE HUOLELLISESTI JA SÄILYTÄ MYÖHEMPÄÄ TARVETTA VARTEN.

Lue nämä ohjeet huolellisesti ennen tuotteen kokoamista ja käyttöä.

Kokoamisen voi suorittaa vain aikuinen.

Säilytä nämä ohjeet myöhempää tarvetta varten.

Sisällys

Varoitukset	2
Osia	4
Pohjarungon kokoaminen	5
Pohjakehyksen taittaminen	6
Turvavyön käyttö	7
Takapyörien kiinnittäminen	8
Aseta seisontajarru ja vapauta se	9
Vetoaisan kiinnittäminen (polkupyörän perävaunun kokoonpano)	10
Akselikytkimen asennus (pikalukitus)	11
Akselikytkimen kokoonpano (kiinteä akseli)	13
Turvaviirin kiinnittäminen (polkupyörän perävaunun kokoonpano)	14
Perävaunun kytkeminen polkupyörään (polkupyörän perävaunun kokoonpano)	15
Bugisten pyörien asennus (buginen kokoonpano)	16
Lenkkeilijän pyörän asennus (lenkkeilijän kokoonpano)	17
Säädä pyörän jousituksen asentoja	18
Hoito ja huolto	18

Varoitukset

Tämän oppaan ohjeiden ja turvallisuustietojen noudattamatta jättäminen voi johtaa matkustajan tai kuljettajan vakavaan loukkaantumiseen tai kuolemaan!

- Ohjaustankoon kohdistuva lisäkuormitus vaikuttaa perävaunun vakauteen.
- Älä käytä tätä perävaunua portaissa tai liukuportaissa.
- Älä kuljeta ylimääräisiä lapsia tai laukkuja tämän perävaunun kanssa.
- Älä koskaan jätä lasta ilman valvontaa.
- Varo puristamasta sormiasi, kun taitat ja avaat tätä lastenkuljetuskärryä. Varmista, että lapsesi ei ole lähellä, kun taitat ja avaat tätä tuotetta loukkaantumisen välttämiseksi.
- Varmista, että lapsen raajat, vaatteet, nauhat tai lelut eivät joudu kosketuksiin pakettiauton liikkuvien osien kanssa.
- Älä asenna turvaistuinta tai muuta istuinlaitetta.
- Yhden lapsen enimmäiskuorma on 22 kg.
- Tavaratilan enimmäiskuorma on 6 kg.
- Seisontajarrua on aina käytettävä, kun lapset pääsevät sisään ja ulos.
- Käytä aina kypärää, joka on paikallisten määräysten mukainen.
- Älä koskaan aja yöllä ilman asianmukaista valaistusta. Noudata kaikkia paikallisesti sovellettavia valaistusta koskevia lakisääteisiä vaatimuksia.
- Ole erittäin varovainen ajaessasi perävaunun kanssa. Älä aja nopeammin kuin 16 km/h ja hidasta alle 10 km/h kaarteissa ja kuoppaisilla teillä.
- Vetoaisan kuorman ei tulisi olla alle 3 kg eikä yli 8 kg.
- Kiinnitä vetokoukun turvakiinnikehina aina. Älä käytä polkupyörän perävaunua, jos et jostain syystä pysty kiinnittämään turvahihnaa polkupyörän runkoon! Jos kiinnityshihnaa ei ole kiinnitetty, perävaunu voi erota pyörästä. Pätevän polkupyörämekaanikon on tarkastettava polkupyörä turvallisesti ennen perävaunun käyttöä.
- Lastenkuljetuskärry muuttuu epävakaaksi, jos valmistajan suosittelema kuorma ylittyy. Älä käytä sitä lapsille, jotka ylittävät suurimman sallitun painon.
- Varmista ennen jokaista matkaa, että molemmat pyörät ovat kunnolla kiinni kuljettajan akselissa.
- Perävaunu ei sovellu alle 6 kuukauden ikäisille lapsille. Lasten on oltava vähintään 6 kuukauden ikäisiä ja kyettävä istumaan pystyasennossa itsenäisesti. Jos kuljettajaa käytetään pyöräilyyn, lapsen on oltava tarpeeksi vanha käyttämään kypärää ja istumaan pystyssä. Ota yhteys lastenlääkäriin, jos lapsi on alle vuoden ikäinen.
- Estä lasten loukkaantumiset putoamasta tai liukumasta vahingossa ulos. Käytä aina turvavyötä.
- Kun käytät tätä lastenkuljetuskärryä vain yhden lapsen kanssa, lapsen tulee istua oikealla puolella.
- Tämän kuljetuskärryn käyttäjän on oltava tietoinen kylmän tuulen ja lämpöuupumuksen vaaroista, kun lapsi on joko vähemmän aktiivinen, koska hän istuu kylmemmissä lämpötiloissa pitkiä aikoja tai istuu lämpimissä lämpötiloissa pitkiä aikoja ilman riittävää ilmanvaihtoa tai nesteytystä.
- Jos lastenvaunua käytetään polkupyörän perävaununa, sääpeite on suljettava, jotta liika ja pöly eivät pääse kantolaukkuun.
- Jos lastenkuljetuskärryä käytetään pyöräilyyn, taakse on kiinnitettävä näkyvästi testimerkillä varustettu heijastin.
- Varmista ennen jokaista ajoa, että kiinnitetty lastenvaunu ei häiritse polkupyörän jarruja, polkimia tai ohjausta.

- Perävaunun käyttö muuttaa polkupyöräsi vakautta, käsiteltävyyttä ja jarrutusominaisuuksia.
 - Oikealle kääntyessä hinattavan polkupyörän ja lastenkuljetuskärryn välinen kulma saa olla enintään 45°.
 - Vasemmalle käännettäessä kulma ei saa ylittää 90°.
 - Käytä aina turvaviiriä.
 - Pikalukitusmutteri on kiristettävä kokonaan vähintään kahdella pultin kierroksella pikalukituksen pikalukitusmutterin pään yli, jotta polkupyörän takapyörä ei irtoa. Varmista aina, että pikalukitusjärjestelmä on asennettu oikein. Väärin asennettu pikalukitusjärjestelmä voi aiheuttaa takapyörän irtoamisen vahingossa.
 - Taka-akselin mutteri on kiristettävä vähintään 5 täydellä kierroksella sen varmistamiseksi, että se on tiukka. Voit vaihtaa alkuperäisen mutterin joillakin akseleilla, jotta akselikytkimelle jää tilaa. Varmista kysymällä erikoistuneelta polkupyöräkauppiaaltasi. Navan tyypistä riippuen alkuperäisen aluslevyn on pysyttävä rungossa vääntömomentin tukena. Noudata napakokoonpanon ohjeita ja valmistajan vääntömomenttitietoja, kun kiristät akselimutteria.
 - Rullaluistelu ei ole sallittua tuotteen kanssa.
 - Käytä aina turvajärjestelmää.
 - Älä anna lapsesi leikkiä tällä esineellä.
 - Turvallisuus voi vaarantua, jos käytät lisävarusteita, joita Axxid AB ei ole hyväksynyt.
 - Älä käytä tätä lastenkuljetuskärryä lähellä avointa tai
 - Lastenkuljetuskärryn käyttö ja hoito vaikuttavat sen suorituskykyyn ja turvallisuuteen.
 - Ainoastaan valmistajan/jälleenmyyjän toimittamia tai suosittelemia varaosia saa käyttää.
 - Huomaa, että kiinnitetty perävaunu lisää polkupyörän jarrutusmatkaa.
 - EPAC:n vetämiä polkupyöräperävaunuja voidaan rajoittaa lailla.
 - Noudata kaikkia paikallisia lakisäätteisiä vaatimuksia.
- **VAROITUS Älä koskaan jätä lasta ilman valvontaa.**
 - **VAROITUS Käytä aina turvajärjestelmää.**
 - **VAROITUS Tämä istuinosa ei sovellu alle 6 kuukauden ikäisille lapsille.**
 - **VAROITUS Tämä tuote ei sovellu juoksuun, luisteluun tai hiihtoon.**
 - **VAROITUS Varmista, että kaikki lukituslaitteet ovat kytkettyinä ennen käyttöä. Tätä ajoneuvoa saa käyttää vain enintään 2 lapselle, joita varten se on suunniteltu. Sen lapsen paino ja ikä, jolle ajoneuvo sopii, enintään 22 kg tai 4 vuotta, joka tulee ensin.**

Osia

- A. 1x rungon kansi
- B. 2x takapyörät heijastimella
- C. 1x lenkkeilijärengas (myydään erikseen)
- D. 2x pyörän tukijalka (myydään erikseen)
- E. 2x buginen pyörä
- F. 1x vetoaisa akselikytkimellä.
- G. 1x akselin kytkentä.
- H. 1x turvaviiri

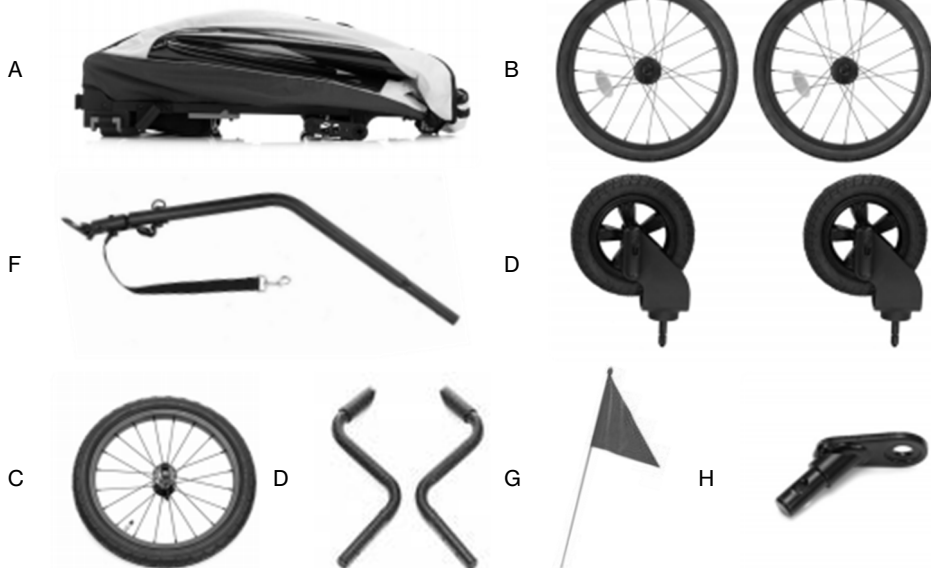

Pohjarungon kokoaminen

1. Kurkota taitettuun polkupyörän perävaunuun ja vedä ohjaustangosta.
2. Siirrä runko-osa, johon ohjaustanko on kiinnitetty rungon vivun alle.
Huomautus: Ohjaustangon kulmaa voidaan säätää painamalla molempia harmaita painikkeita samanaikaisesti.
3. Liitä runko-osa, johon ohjaustanko on kiinnitetty, polkupyörän perävaunun runkoon mustilla kiinnityskoukuilla.
4. Kiinnitä mustat kiinnityskoukut kääntämällä sinisiä lukkoja, kunnes ne tarttuvat.
5. Osat on kytketty oikein toisiinsa, kun liitos näyttää kuvassa 5, tekstiilikansi on kireällä eikä mikään heilu.
Huomautus: Kiinnitä tekstiilikansi taittamalla se rungon päälle ja sulkemalla tarrakiinnitys.

1



2



3



3

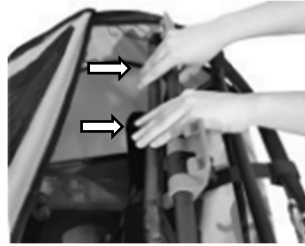

4



5



Pohjakehyksen taittaminen

1. Aseta ohjaustanko alimpaan asentoon.
Huomautus: Ohjaustangon kulmaa voidaan säätää painamalla molempia sinisiä painikkeita samanaikaisesti.
2. Avaa tarrakiinnike, joka yhdistää tekstiilikannen runkoon.
3. Vapauta siniset kiinnityskoukut painamalla sinisiä kiinnityskoukkuja alas, kunnes ne ovat vapaita.
4. Työnnä runko-osaa, johon kahvatanko on kiinnitetty, alaspäin, kunnes se vapautuu kiinnityspisteestä. Siirrä tämä osa kehyksen vivuston alle.
5. Taita nyt kehys yhteen.
6. Kehys on taitettu oikein, kun se näyttää kuvassa.

1



2



3

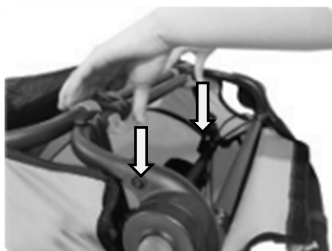

4



5



6



Turvavyön käyttö

5-pisteinen turvavaljasjärjestelmä koostuu kahdesta olkahihnasta, kahdesta lantioihnasta ja solkeen kiinnitetystä haarahihnasta. Pehmusetet olkaimet tarjoavat enemmän mukavuutta.

VAROITUS! Älä koskaan kuljeta alle 6 kuukauden ikäisiä vauvoja tai lapsia, jotka eivät voi vielä istua itsenäisesti.

1. Avaa hihnat painamalla ensin punaisia painikkeita ja samalla soljen mustia painikkeita. Yksittäisten hihnojen pitäisi nyt tulla ulos soljestä.
2. Anna haarahihnan roikkua jalkatilaa kohti ja aseta kaksi olkahihnaa ja lantioihnat toistaiseksi istuimen sivuille, jotta voit laittaa lapsesi mukavasti istuimelle.
3. Aseta lapsi istuimelle valjaat auki.
4. Ohjaa haarahihna solki lapsen jalkojen välissä ylöspäin ylävartaloon.
5. Ohjaa kädet pois päin lapsesta. Ja siirrä lapsen kädet olkahihnojen ja syljihihnojen väliin. Aseta olkahihnat lapsen olkapäille.
6. Aseta nyt hihnojen päät solkeen.

Huomautus: Turvavyöt voidaan säätää lapsen pituuden mukaan.

7. Säädä turvavyöt niin, että vyöt pitävät lasta tukevasti, mutta eivät niin tiukasti, että turvavyöt leikkaavat sisään.

Huomautus: Jos litteä käsi voidaan liu'uttaa hihnojen ja vauvan vartalon väliin, hihnat säädetään yleensä oikein.

VAROITUS! Olka- ja lantiovöiden ja lapsen kehon välisen etäisyyden tulisi olla mahdollisimman pieni, jotta lapsi pysyy optimaalisesti istuimella. Jos etäisyys on liian suuri, lasta ei voida pitää riittävästi istuimessa, mikä voi johtaa hengenvaarallisiin vammoihin onnettomuuden sattuessa. Jos etäisyys on liian pieni, turvavyöt voivat mahdollisesti leikata lapsen kehoon.

VAROITUS! Kiinnitä aina lapsen turvavyö! Lapsesi voisi muuten saada hengenvaarallisia vammoja vaarallisissa tilanteissa.

VAROITUS! Liian löysästi säädetty turvavyöt tai soljet, joita ei ole kiinnitetty kunnolla, voivat aiheuttaa lapsellesi hengenvaarallisia vammoja onnettomuuden sattuessa.



Takapyörien kiinnittäminen

1. Aseta takapyörät rungon aukkoihin. Kun kuulet napsahduksen, takapyörät on kiinnitetty oikein ja lukittu paikoilleen.

Huomautus: Takapyörät voidaan poistaa painamalla pyörän keskellä olevaa painiketta.

2. Pidennä roiskesuojaa

Huomautus: Taita roiskesuojus aina ulospäin, kun käytät sitä polkupyörän perävaununa. Roiskesuojus suojaa takapyöriä törmäyksiltä.



VAROITUS! Tarkista lukitus asennuksen jälkeen vetämällä molempia pyöriä edestakaisin! Pyöriä ei saa vetää ulos painamatta painiketta. Pyörät, jotka eivät ole täysin lukittuja, voivat löystyä ajon aikana, mikä voi johtaa onnettomuuksiin, joissa on hengenvaarallisia vammoja.

VAROITUS! Oikeat renkaat ovat välttämättömiä! Käytä vain mukana toimitettuja renkaita ja pidä ne asianmukaisesti huollettuina. Täytä renkaat arvoon 30-35 P.S. l. ja tarkista paine ennen jokaista käyttökertaa. Älä käytä korkeapainerenkaita, koska se tekee perävaunusta pomppivan ja taipuvaisen kaatumaan kevyesti kuormitettuna. Suosittelemme vain renkaita, joissa on kulutuspinna. Älä käytä maastorenkaita.

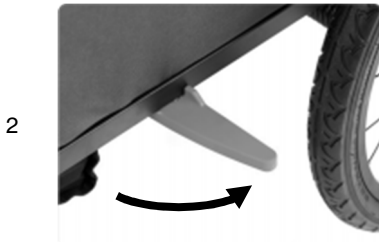

Huomautus: Roiskesuojus suojaa pyöriä törmäyksiltä esteiden kanssa.

Aseta seisontajarru ja vapauta se.

Seisontajarru estää polkupyörän perävaunua tahattomasti vierimästä pois paikallaan ollessaan. Se ei sovellu liikkuvan polkupyörän perävaunun rikkomiseen. Käytä seisontajarrua aina, kun:

1. pysäköi lenkkeilijä tai rattaat.
2. Anna lapsesi nousta perävaunuun ja poistua siitä, kun käytät sitä lenkkeilijänä, lastenvaununa tai polkupyörän perävaununa.
3. Taita perävaunu niin, että se ei rullaudu pois.

Seisontajarrua käytetään ohjaustangossa olevalla jarruvivulla, ja molempiin pyöriin kohdistuvat vaikutukset vapauttavat jalkajarrun. Seisontajarru voidaan kiinnittää painamalla jarruvivun hopeapainiketta. Seisontajarru voidaan vapauttaa vetämällä jarruvivua uudelleen.

VAROITUS! Käytä seisontajarrua aina perävaunun pysäköinnin jälkeen ja kun nouse perävaunuun ja poistut siitä lasten kanssa. Tarkista, että perävaunu ei voi vieriä pois, vetämällä sitä hieman eteen- ja taaksepäin. Suojaamaton perävaunu voi aiheuttaa onnettomuuksia, joissa on hengenvaarallisia vammoja, vierimällä pois tai kaatua perävaunuun noustessaan tai siitä poistuessaan aiheuttaen vakavia vammoja lapsille.

VAROITUS! Älä koskaan aja seisontajarru päällä! Tämä voi vahingoittaa jarrumekanismia.

Käsijarru

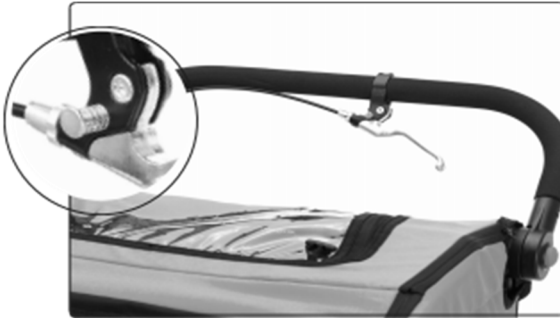

Pysäytyslaite



Vetoaisan kiinnittäminen (polkupyörän perävaunun kokoonpano)

1. Aseta vetoaisa kehyksen aukkoon. Aukko sijaitsee etuheijastimen alla.
2. Kiinnitä vetoaisa sinisellä puristimella. Aseta tätä varten puristimen molemmat teräspultit polkupyörän perävaunun sivulla oleviin reikiin ja sulje puristin. Puristin sulkeutuu kunnolla heti, kun kuulet kovan napsahduksen.
Huomautus: Puristimen avaaminen ja sulkeminen ei ole tasaista ja vaatii tietyn määrän voimaa. Tämä on välttämätöntä puristimen turvallisen pidon takaamiseksi.
3. Vetoaisa on aina asennettava polkupyörän perävaunun vasemmalle puolelle. Vetoaisaa ei saa asentaa oikealle puolelle.

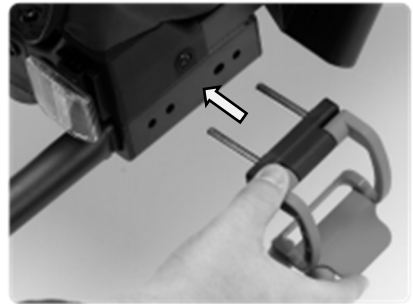

Varoitus: Vetoaisa on aina asennettava polkupyörän perävaunun vasemmalle puolelle.



Varoitus!

Molemmat teräspultit on aina lukittava puristimella, kun perävaunua käytetään. Varmista aina, että vetoaisa on kunnolla kiinni. Jos näin ei tehdä, seurauksena voi olla vakavia onnettomuuksia ja loukkaantumisia."

Akselikytkimen asennus (pikalukitus)

Kytkin asennetaan aina traktorin pyörän vasemmalle puolelle ajosuunnassa nähtynä. Se koostuu kahdesta osasta: vetoaisapäätä, joka on kiinnitetty vetoaisaan, ja akselikytkimestä, joka on kiinnitetty hinauspyörän navan akseliin. Ennen kuin asennat akselikytkimen, sinun on selvitettävä, soveltuuko polkupyöräsi perävaunun vetämiseen. Tarkista polkupyörän käyttöohje, kysy valmistajalta tai kysy polkupyöräkauppiaalta.

VAROITUS! Akselikytkin on asennettava oikein. Väärin asennettu akselikytkin voi löystyä ajon aikana ja johtaa onnettomuuksiin, joissa on hengenvaarallisia vammoja.

1. Avaa vetopyörän takapyörän pikalukitusvipu tai löysää kuusiokoloruuvia (5 mm) pikalukitusakselin versiosta riippuen. Usein kiristysvivun liikesuunta on merkitty "OPEN".
2. Kierrä pikalukitusakselin mutteri vastapäivään. Ole varovainen, alla on pieni jousi, joka voi hypätä pois.
3. Aseta akselikytkin pika-akselille jouta irrottamatta.
4. Kierrä akselimutteri myötäpäivään pikalukitusakselin kierteeseen vähintään viidellä täydellä kierroksella.
5. Kohdistä takapyörä ja sulje pikalukitusvipu tai kiristä kuusiokoloruuvi pikalukitusakselin versiosta riippuen. Kiristysvivun liikesuunta on usein merkitty "CLOSE". Käyttämäsi voiman on kasvettava noin puolivälistä. Viimeisellä alueella vähän ennen loppuasentoa kiristysvivun pitäisi olla vaikea siirtää. Päätyasennossa vivun on oltava yhdensuuntainen rungon kanssa, eikä se saa tarttua ulos.
6. Tarkista, onko pikavapautus todella tiiviisti suljettu yrittämällä kääntää suljettu pikavapautus oman akselinsa ympäri. Jos pikalukitus voidaan kiertää, puristusvoima ei ole riittävä. Avaa kiristysvipu ja ruuvaa akselimutteri puoli kierrosta myötäpäivään. Toista vaiheet 5 ja 6. Jos kiristysvipua ei voida sulkea kokonaan, avaa kiristysvipu ja ruuvaa akselimutteri puoli kierrosta vastapäivään. Toista vaiheet 5 ja 6. Huomaa, että akselin mutteri on ruuvattava pika-akselin kierteeseen vähintään viidellä täydellä kierroksella.

VAROITUS! Alle viisi täyttä kierteen kierrosta ei takaa takapyörän riittävää puristusvoimaa, mikä voi johtaa onnettomuuksiin, joissa on hengenvaarallisia vammoja. Pikalukitusakseli on tällöin liian lyhyt ja se on vaihdettava. Tämä on saatavana lisävarusteena. Ota yhteyttä erikoiskorjaamoon.

7. Yritä lopuksi siirtää takapyörää pudotuspeleissä varmistaaksesi, että se on kiinnitetty oikein.

VAROITUS! Takapyörä on kiinnitettävä oikein akselikytkimen asentamisen jälkeen. Väärin kiinnitetty takapyörä voi johtaa onnettomuuksiin, joissa on hengenvaarallisia vammoja ajon aikana. Katso lisätietoja hinauspyörän käyttöohjeesta. Akseleita on monia erilaisia. Jos olet epävarma, ota yhteys erikoismekaanikkoon.

1

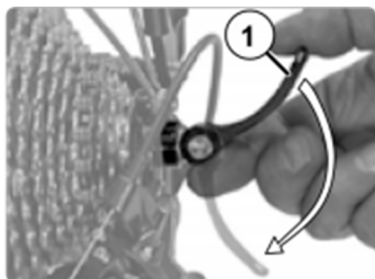

1

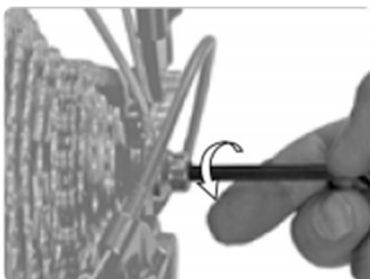

2



3



4



5

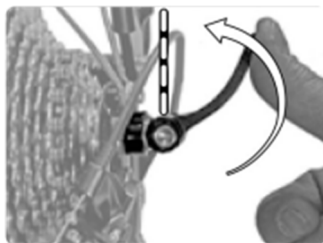

5

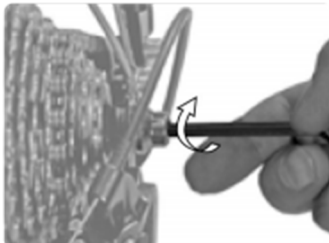

Akselikytkimen kokoonpano (kiinteä akseli)

Kytkin asennetaan aina traktorin pyörän vasemmalle puolelle ajosuunnassa nähtynä. Se koostuu kahdesta osasta: vetoaisapäästä, joka on kiinnitetty vetoaisaan, ja akselikytkimestä, joka on kiinnitetty vetopyörän takapyörän navan akseliin. Ennen kuin asennat akselikytkimen, sinun on selvitettävä, soveltuuko polkupyöräsi perävaunun vetämiseen. Tarkista polkupyörän käyttöohje, kysy valmistajalta tai kysy polkupyöräkauppiaalta.

VAROITUS! Akselikytkin on asennettava oikein. Väärin asennettu akselikytkin voi löystyä ajon aikana ja johtaa onnettomuuksiin, joissa on hengenvaarallisia vammoja.

1. Kierrä takapyörän vasemmalla puolella oleva akselimutteri vastapäivään. **VAROITUS! Älä poista lukkoaluslevyä (2). Se estää takapyörää kiertymästä keskeyttämisissä. Ajaminen ilman lukkoaluslevyjä voi johtaa onnettomuuksiin, joissa on hengenvaarallisia vammoja. Aseta akselin kytkin akselille irrottamatta lukkoallevyä.**
2. Ruuvaa akselimutteri kiinteän akselin kierteeseen vähintään viidellä täydellä kierroksella. **VAROITUS! Alle viisi täyttä kierrosta ei takaa takapyörän riittävää puristusvoimaa, mikä voi johtaa onnettomuuksiin, joissa on hengenvaarallisia vammoja. Akselin kytkintä ei saa asentaa! Ota yhteyttä erikoiskorjaamoon.**
3. Kohdistä takapyörä ja kiristä akselin mutteri hinauspyörän käyttöohjeessa määritettyyn kiristysmomenttiin. Pidä akseliliittimestä tiukasti kiinni.
4. Yritä lopuksi siirtää takapyörää pudotuspeleissä varmistaaksesi, että se on kiinnitetty oikein. **VAROITUS! Takapyörä on kiinnitettävä oikein akselikytkimen asentamisen jälkeen. Väärin kiinnitetty takapyörä voi johtaa onnettomuuksiin, joissa on hengenvaarallisia vammoja ajon aikana. Noudata hinauspyörän käyttöohjeita. Jos olet epävarma, ota yhteys erikoiskorjaamoon.**

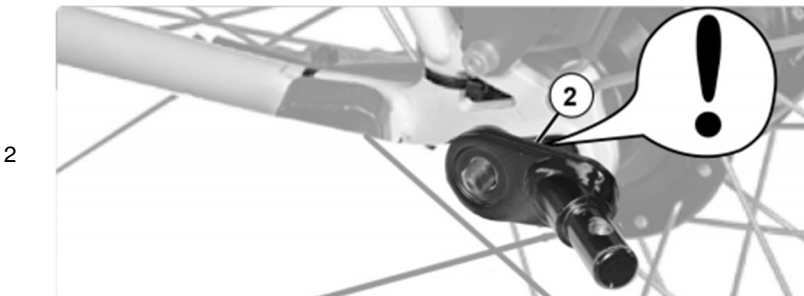
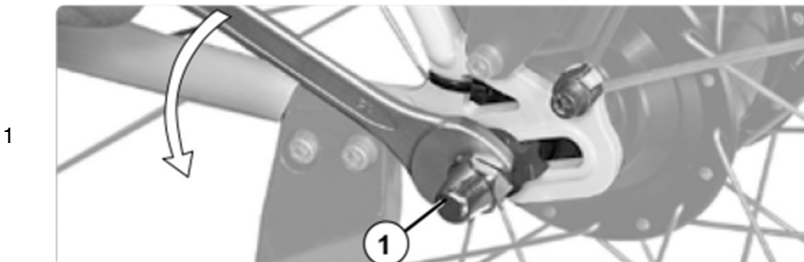

3

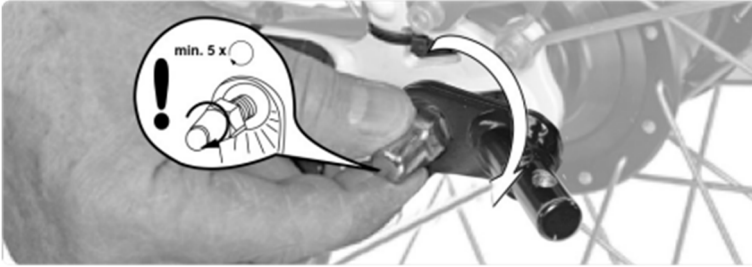

4

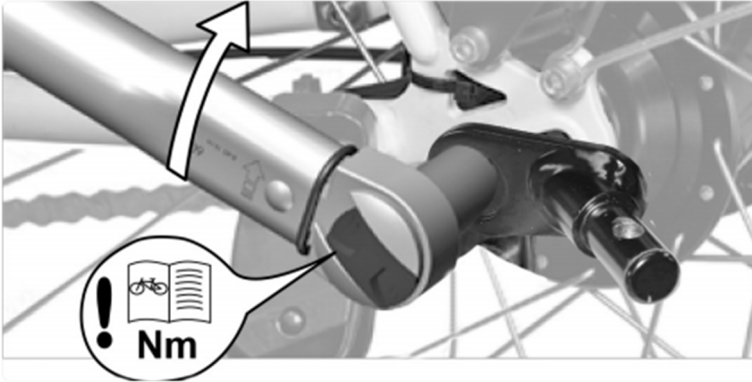

Turvaviirin kiinnittäminen (polkupyörän perävaunun kokoonpano)

Varmistaaksesi, että muut tienkäyttäjät näkevät polkupyörän perävaunun paremmin, sinun tulee aina käyttää mukana toimitettua turvaviiriä. Tämä lisää sinun ja lapsesi turvallisuutta. Turvaviiri työnnetään kangastunneliin, joka sijaitsee kangaspäällisen vasemmalla puolella.

1. laita kehyksen kaksi osaa yhteen.
2. laita turvaviiri yhteen.
3. Laita turvaviiri kangaskannen kangastunneliin.

VAROITUS! Jos käytät polkupyörän perävaunua polkupyörän perävaununa, turvaviiri on aina asennettava. Ilman turvaviiriä polkupyörän perävaunu voitaisiin helposti jättää huomiotta tieliikenteessä, mikä voi johtaa onnettomuuksiin, joissa on hengenvaarallisia vammoja.

Huomaus: Kun taitat perävaunua, poista turvaviiri etukäteen. Muuten viirisauva voi rikkoutua.



Perävaunun kytkeminen polkupyörään (polkupyörän perävaunun kokoonpano)

VAROITUS! Tarkista, onko valmistaja hyväksynyt vetopyörän perävaunujen vetämiseen! Perävaunujen vetäminen sopimattomalla vetopyörällä voi johtaa rungon murtumiin ja onnettomuuksiin, joissa on hengenvaarallisia vammoja.

Kytchentä tulee aina tehdä ilman lasta perävaunussa.

1. Avaa sokkatapin turvapalkki. Sokkatappi sijaitsee vetoaisan päässä ja poista sokkatappi.
2. Nosta vetoaisa ja työnnä vetoaisan pää polkupyörään asennetun akselikytkimen päälle.
3. Aseta sokkatappi takaisin vetoaisan päässä olevaan reikään ja sulje turvatanko.

Varoitus! Varmista, että liitäntä on suojattu vetämällä vetoaisasta.

4. Siirrä turvavyö runkoputken ympärille ja kiinnitä karabiini vetoaisan pidikkeeseen. Varmista, että turvahihna ei jää kiinni pinoihin tai levyjarruihin.

VAROITUS! Varmista, että akselin kytkin on kiinnitetty oikein vetoaisan päähän. Jos sitä ei ole kiinnitetty oikein, perävaunu voi löystyä ajon aikana, mikä voi johtaa onnettomuuksiin, joissa on hengenvaarallisia vammoja.

VAROITUS! Älä koskaan aja kiinnittämättä vetoaisaa turvahihnalla! Jos perävaunu irtoaa, se liitetään edelleen polkupyörään. Tämän noudattamatta jättäminen voi johtaa onnettomuuksiin, joissa on hengenvaarallisia vammoja.



Bugisten pyörien asennus (buginen kokoonpano)

Jos polkupyörän perävaunuun on asennettu vetoaisa tai lenkkeilijäpyörä, poista ensin nämä elementit ja aseta siniset kiinnityskoukut takaisin mukana toimitettuihin reikiin. Varmista, että kiinnityskoukut ovat kiinni.

Huomautus: Jos haluat tutustua kokoonpanoon, suosittelemme, että nostat ensin polkupyörän perävaunun edestä, kallistat sitä taaksepäin ja tuet sitä ohjaustankoon. Varmista, että perävaunun alla oleva pinta on puhdas ja sileä, jotta se ei likaannu tai vahingoita tekstiilipeitettä. Myöhemmin, kun tunnet kokoonpanon, riittää, että nostat perävaunua hieman edestä tätä työtä varten.

1. Nosta perävaunu edestä tai kallista sitä taaksepäin.
2. Työnnä buginen pyörä rattaiden pidikkeeseen niin pitkälle kuin se menee, kunnes kuulet ja tunnet sen kytkeytyvän.
3. Poista buginen pyörä painamalla sinistä painiketta ja vetämällä buginen pyörä ulos.

Varoitus! Älä koskaan aja rattaiden kanssa, kun käytät perävaunua polkupyörän perävaununa! Rattaiden pyörä voi osua esteisiin, mikä voi johtaa onnettomuuksiin ja loukkaantumisiin.

Varoitus! Varmista, että buginen pyörä on kytketty oikein eikä voi irrota itsestään! Jos buginen pyörä ei ole kytketty oikein, buginen pyörä voi löystyä, mikä voi johtaa onnettomuuksiin ja vammoihin.



Lenkkeilijän pyörän asennus (lenkkeilijän kokoonpano)

Jos vetoaisa tai bugiset pyörät on asennettu polkupyörän perävaunuun, pura ensin nämä elementit. Lenkkeilijäsetti koostuu kahdesta pyöränvarresta, lenkkeilijän pyörästä ja saalishihnasta. Kaksi pyörän tukijalat on asennettu samalla tavalla kuin vetoaisa. Vasen tukijalka työnnetään vetoaisan astiaan ja oikeanpuoleinen tukijalka asetetaan identtisesti rakennettuun astiaan oikealle puolelle.

1. Nosta perävaunua edestä tai kallista sitä taaksepäin.
2. Aseta nyt lenkkeilijäpyörä pyöränvarsiin äläkä kiristä akselimutteria kokonaan.
3. Avaa ja poista siniset leikkeet. Työnnä sitten pyörän varret astioihin. Sinisten säätöpyörien on osoitettava alaspäin.
4. Kiinnitä pyörän varret sinisten puristimien avulla. Aseta tätä varten puristimen molemmat teräspultit polkupyörän perävaunun sivulla oleviin reikiin ja sulje puristin. Kiristä sitten akselin mutteri, sulje pikalukitusvipu. Tarkista th ratista ja tukijalat kiinnitetään vetämällä niistä.

Huomautus: Puristimen avaaminen ja sulkeminen ei ole tasaista ja vaatii tietyn määrän voimaa. Tämä on välttämätöntä puristimen turvallisen pidon takaamiseksi.

VAROITUS! Lenkkeilijän pyörä ja pyörän tukijalat on kiinnitettävä oikein kokoonpanon jälkeen. Väärin kiinnitetyllä lenkkeilijäsarjalla ajaminen voi johtaa onnettomuuksiin, joissa on hengenvaarallisia vammoja. Jos olet epävarma, ota yhteyttä erikoiskorjaamoon!

Huomautus: Jos perävaunu ei aja täsmälleen suoraan eteenpäin lenkkeilijäkokoonpanossa, rataa voidaan säätää kääntämällä keskeytysten säätöreikkeitä.



Säädä pyörän jousituksen asentoja.

Takapyörän jousitusta on kaksi asentoa. 1. sijalla se on enimmäispaino 22 kg; Ja 2. sijalla se on enimmäispaino 22+22kg.

Kun avaat kehyksen, jousitus 1. asennossa. Jos haluat ottaa enimmäispainon yli 22 kg, käytä vetokoukkuja ja nosta se 2. asentoon.

Kun säädät 2. asennosta 1. asentoon, sinun on ensin nostettava vetokoukku ja painettava sinistä painiketta alas samanaikaisesti. Kun se putoaa, paina vetokoukku alas.



VAROITUS: Muista säätää iskulaite painon tai matkustajien lukumäärän mukaan.

Hoito ja huolto

- Huolla ja puhdista perävaunu säännöllisesti, jotta se pysyy hyvässä kunnossa pitkään.
- Tarkista perävaunu ja lisävarusteet säännöllisesti vaurioiden ja kulumisen merkkien varalta:
- Tarkista kaikki metalliosat mahdollisten murtumien tai halkeamien varalta. Älä käytä perävaunua, jos metalliosat ovat halkeilleet tai vaurioituneet.
- Tarkista, ettei perävaunussa ole taipuneita, viallisia, puuttuvia tai löysiä kiinnikkeitä tai saaliita. Kiristä löysät kiinnikkeet tai kiinnikkeet ja vaihda vaurioituneet tai puuttuvat osat.
- Tarkasta kangas säännöllisesti repeämien, kuluneiden pisteiden tai muiden vaurioiden varalta.
- Puhdista lastenkuljetuskärry säännöllisesti lämpimällä vedellä ja miedolla saippualliuoksella. Älä koskaan käytä aggressiivisia puhdistusaineita tai liuottimia.
- Puhdista pyörän akselit ja voitele kaikki paljaat liikkuvat osat rasvalla tai öljyllä. Tarkista pyörät aina ja suorita huolto vähintään kerran vuodessa.
- Varastointi:
- Säilytä perävaunua ja lisävarusteita kuivassa paikassa poissa suorasta auringonvalosta. Ennen varastointia lapsikantajan on oltava kuiva, jotta hometta tai bakteereja ei muodostu.



IMPORTANT! LISEZ ATTENTIVEMENT ET CONSERVEZ-LE POUR RÉFÉRENCE FUTURE.

Lisez attentivement ces instructions avant d'assembler et d'utiliser le produit.
L'assemblage ne peut être effectué que par un adulte.
Conservez ces instructions pour référence ultérieure.

Contenu

Avertissements.....	2
Composants.....	4
Assemblage du cadre de base.....	5
Pliable du cadre de base.....	6
Utilisation de la ceinture de sécurité.....	7
Fixation des roues arrière.....	8
Réglez et relâchez le frein de stationnement.....	9
Fixation du timon (configuration de la remorque à vélo).....	10
Montage de l'accouplement de l'essieu (dégagement rapide).....	11
Montage de l'accouplement de l'essieu (essieu plein).....	13
Fixation du fanion de sécurité (configuration de la remorque à vélo).....	15
Accouplement de la remorque au vélo (configuration de la remorque à vélo).....	16
Montage des roues buggy (configuration buggy).....	17
Montage de la roue de jogging (configuration jogger).....	18
Ajustez les positions de la suspension des roues.....	19
Entretien et maintenance.....	19

Avertissements

Ne pas suivre les instructions et les informations de sécurité contenues dans ce manuel peut entraîner des blessures graves ou la mort du passager ou du conducteur!

- Toute charge supplémentaire sur le guidon affectera la stabilité de la remorque.
- N'utilisez pas cette remorque dans les escaliers ou les escaliers mécaniques.
- Ne transportez pas d'enfants ou de sacs supplémentaires avec cette remorque.
- Ne laissez jamais l'enfant sans surveillance.
- Veillez à ne pas vous pincer les doigts lorsque vous pliez et dépliez ce porte-enfant. Assurez-vous que votre enfant n'est pas à proximité lorsque vous pliez et dépliez ce produit pour éviter les blessures.
- Assurez-vous que les membres, les vêtements, les lacets ou les jouets de l'enfant n'entrent pas en contact avec des pièces mobiles de la camionnette.
- N'installez pas de siège d'auto ou d'autre dispositif de siège.
- La charge maximale pour un enfant est de 22 kg.
- La charge maximale du coffre à bagages est de 6 kg.
- Le frein de stationnement doit toujours être serré pendant que les enfants entrent et sortent.
- Portez toujours un casque conforme aux réglementations locales.
- Ne roulez jamais la nuit sans un éclairage adéquat. Suivez toutes les exigences légales applicables localement concernant l'éclairage.
- Soyez extrêmement prudent lorsque vous conduisez avec la remorque. Ne conduisez pas à plus de 16 km/h et ralentissez à moins de 10 km/h dans les virages et sur les routes cahoteuses.
- La charge du timon ne doit pas être inférieure à 3 kg ni supérieure à 8 kg.
- Fixez toujours la sangle de sécurité de l'attelage. N'utilisez pas la remorque à vélo si vous ne pouvez pas attacher la sangle de sécurité au cadre de votre vélo pour quelque raison que ce soit! Si la sangle de sécurité n'est pas attachée, la remorque peut se séparer du vélo. La sécurité du vélo doit être vérifiée par un mécanicien qualifié avant d'utiliser la remorque.
- Le siège pour enfant devient instable si la charge recommandée par le fabricant est dépassée. Ne l'utilisez pas pour les enfants qui dépassent le poids maximal autorisé.
- Avant chaque trajet, assurez-vous que les deux roues sont bien engagées dans l'essieu du transporteur.
- La remorque ne convient pas aux enfants de moins de 6 mois. Les enfants doivent être âgés d'au moins 6 mois et capables de s'asseoir debout de manière autonome. Si le transporteur est utilisé pour faire du vélo, l'enfant doit être en âge de porter un casque et de s'asseoir droit. Consultez votre pédiatre si l'enfant a moins d'un an.
- Prévenir les blessures aux enfants de tomber accidentellement ou de glisser. Portez toujours la ceinture de sécurité.
- Lorsque vous utilisez ce porte-enfant avec un seul enfant, l'enfant doit s'asseoir sur le côté droit.
- L'utilisateur de ce porte-bébé doit être conscient des dangers du vent froid et de l'épuisement par la chaleur lorsqu'un enfant est moins actif parce qu'il est assis à des températures plus froides pendant de longues périodes ou assis à des températures chaudes pendant de longues périodes sans ventilation ni hydratation adéquates.
- Si le siège pour enfant est utilisé comme remorque de vélo, le couvercle contre les intempéries doit être fermé pour empêcher la saleté et la poussière de pénétrer dans le porte-bébé.

- Si le siège pour enfant est utilisé pour le cyclisme, un réflecteur muni d'une marque d'essai doit être fixé de manière visible à l'arrière.
- Avant chaque sortie, assurez-vous que le siège pour enfant attelé n'interfère pas avec les freins, les pédales ou la direction du vélo.
- L'utilisation d'une remorque modifie la stabilité, la maniabilité et les caractéristiques de freinage de votre vélo.
- En tournant à droite, l'angle entre le vélo tracteur et le siège pour enfant ne doit pas dépasser 45°.
- Lorsque vous tournez à gauche, l'angle ne doit pas dépasser 90°.
- Utilisez toujours un fanion de sécurité.
- L'écrou à dégagement rapide doit être complètement serré avec au moins deux tours du boulon sur l'extrémité de l'écrou à dégagement rapide sur le dégagement rapide pour s'assurer que la roue arrière de la bicyclette ne se détache pas. Assurez-vous toujours que le système de dégagement rapide est correctement installé. Un système de dégagement rapide mal monté peut provoquer un détachement accidentel de la roue arrière.
- L'écrou de l'essieu arrière doit être serré avec au moins 5 tours complets pour s'assurer qu'il est étanche. Vous pouvez remplacer l'écrou d'origine sur certains essieux pour faire de la place pour l'accouplement de l'essieu. Pour être sûr, demandez à votre revendeur de vélos spécialisé. Selon le type de moyeu, la rondelle d'origine doit rester sur le cadre comme support de couple. Veuillez suivre les instructions d'assemblage du moyeu et les spécifications de couple du fabricant lorsque vous serrez l'écrou d'essieu.
- Le patin à roues alignées n'est pas autorisé avec le produit.
- Utilisez toujours le système de retenue.
- Ne laissez pas votre enfant jouer avec cet objet.
- La sécurité peut être compromise si vous utilisez des accessoires qui n'ont pas été approuvés par Axkid AB.
- N'utilisez pas ce siège pour enfant à proximité d'un siège ouvert ou
- L'utilisation et l'entretien du siège pour enfants affectent ses performances et sa sécurité.
- Seules les pièces de rechange fournies ou recommandées par le fabricant/revendeur peuvent être utilisées.
- Sachez qu'une remorque attelée augmente la distance de freinage du vélo.
- Les remorques cyclables tirées par un CCPE peuvent être restreintes par la loi.
- Respectez toutes les exigences légales locales.
- **AVERTISSEMENT Ne laissez jamais l'enfant sans surveillance.**
- **AVERTISSEMENT Utilisez toujours le système de retenue.**
- **AVERTISSEMENT Ce siège ne convient pas aux enfants de moins de 6 mois.**
- **AVERTISSEMENT Ce produit ne convient pas à la course, au patinage ou au ski.**
- **AVERTISSEMENT Assurez-vous que tous les dispositifs de verrouillage sont enclenchés avant utilisation. Ce véhicule ne doit être utilisé que pour un maximum de 2 enfants pour lesquels il a été conçu. Le poids et l'âge de l'enfant pour lequel le véhicule convient jusqu'à 22 kg ou 4 ans, selon la première éventualité.**

Composants

- A. 1x couvercle de cadre
- B. 2x roues arrière avec réflecteur
- C. 1x roue de jogging (vendu séparément)
- D. 2x stabilisateur de roue (vendu séparément)
- E. 2x roue buggy
- F. 1x timon avec accouplement d'essieu.
- G. 1x accouplement d'essieu.
- H. 1x fanion de sécurité

U
n

B



F



D



C



D



G



H



Assemblage du cadre de base

1. Tendez la main dans la remorque à vélo pliée et tirez sur le guidon.
2. Passez la partie du cadre à laquelle le guidon est fixé sous la liaison du cadre.
Remarque: L'angle du guidon peut être ajusté en appuyant simultanément sur les deux boutons gris.
3. Connectez la partie du cadre à laquelle le guidon est fixé au cadre de la remorque à vélo à l'aide des crochets de fixation noirs.
4. Fixez les crochets de fixation noirs en tournant les serrures bleues jusqu'à ce qu'elles s'engagent.
5. Les pièces sont correctement connectées les unes aux autres lorsque la connexion ressemble à l'image 5, que le couvercle textile est tendu et que rien ne vacille.
Remarque: Fixez le couvercle textile en le pliant sur le cadre et en fermant la fermeture Velcro.



Pliable du cadre de base

1. Réglez le guidon sur la position la plus basse.
Remarque: L'angle du guidon peut être ajusté en appuyant simultanément sur les deux boutons bleus.
2. Ouvrez la fermeture Velcro qui relie le couvercle textile au cadre.
3. Pour libérer les crochets de fixation bleus, appuyez sur les crochets de fixation bleus jusqu'à ce qu'ils soient libres.
4. Poussez la partie du cadre à laquelle le guidon est fixé vers le bas jusqu'à ce qu'elle soit libérée de l'ancrage. Passez cette pièce sous la liaison du cadre.
5. Maintenant, pliez le cadre ensemble.
6. Le cadre est correctement plié lorsqu'il ressemble à une image.

1



2



3

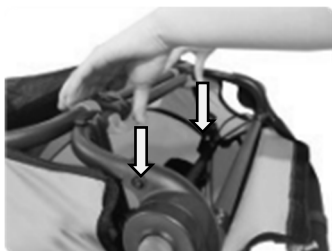

4



5



6



Utilisation de la ceinture de sécurité

Le système de harnais de sécurité à 5 points se compose de deux bretelles, de deux sangles sous-abdominales et d'une sangle d'entrejambe fixée dans une boucle. Les bretelles rembourrées offrent plus de confort.

AVERTISSEMENT! Ne transportez jamais de bébés de moins de 6 mois ou d'enfants qui ne peuvent pas encore s'asseoir seuls.

1. Ouvrez les sangles en appuyant d'abord sur les boutons rouges et en même temps sur les boutons noirs de la boucle. Les sangles individuelles devraient maintenant sortir de la boucle.
2. Laissez la sangle d'entrejambe pendre vers le plancher et placez les deux bretelles et les sangles sous-abdominales sur les côtés du siège pour le moment, afin que vous puissiez confortablement mettre votre enfant sur le siège.
3. Placez l'enfant sur le siège avec le harnais ouvert.
4. Guidez la sangle d'entrejambe avec la boucle entre les jambes de l'enfant vers le haut du corps.
5. Guidez les mains loin de l'enfant. Et passez les mains de l'enfant entre les bretelles et les sangles sous-abdominales. Placez les bretelles sur les épaules de l'enfant.
6. Insérez maintenant les extrémités des sangles dans la boucle.
Remarque : Les ceintures de sécurité peuvent être ajustées à la taille de l'enfant.
7. Ajustez les ceintures de sécurité de manière à ce que l'enfant soit solidement maintenu par les ceintures, mais pas au point que les ceintures de sécurité soient coupées.

Remarque: Si une main plate peut être glissée entre les sangles et le corps du bébé, les sangles sont généralement ajustées correctement.

AVERTISSEMENT! La distance entre les ceintures baudrier et sous-abdominale et le corps de l'enfant doit être aussi petite que possible afin que l'enfant soit maintenu de manière optimale dans le siège. Si la distance est trop grande, l'enfant ne peut pas être suffisamment retenu dans le siège, ce qui peut entraîner des blessures potentiellement mortelles en cas d'accident. Si la distance est trop petite, les ceintures de sécurité peuvent éventuellement couper dans le corps de l'enfant.

AVERTISSEMENT! Attachez toujours la ceinture de sécurité de l'enfant! Votre enfant pourrait autrement subir des blessures potentiellement mortelles dans des situations dangereuses.

AVERTISSEMENT! Les ceintures de sécurité qui sont ajustées trop lâchement ou les boucles qui ne sont pas correctement attachées peuvent causer des blessures potentiellement mortelles à votre enfant en cas d'accident.



Fixation des roues arrière

1. Insérez les roues arrière dans les ouvertures du cadre. Lorsque vous entendez un clic, les roues arrière sont correctement fixées et verrouillées en place.
Remarque: Les roues arrière peuvent être retirées en appuyant sur le bouton situé au milieu de la roue.
2. Étendez le protège-roue
Remarque: Rabaissez toujours le protège-roue vers l'extérieur lorsque vous l'utilisez comme remorque à vélo. Le protège-roue protège les roues arrière contre les collisions.

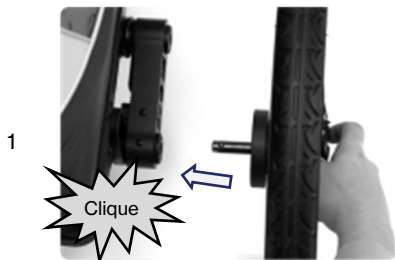

AVERTISSEMENT! Après le montage, vérifiez le verrouillage en tirant les deux roues d'avant en arrière! Les roues ne doivent pas pouvoir être retirées sans appuyer sur le bouton. Les roues qui ne sont pas complètement verrouillées peuvent se détacher lors de la conduite, ce qui peut entraîner des accidents avec des blessures potentiellement mortelles.

AVERTISSEMENT! Les bons pneus sont essentiels ! Utilisez uniquement les pneus fournis et maintenez-les correctement entretenus. Gonflez les pneus à 30-35 P.S. l. et vérifiez la pression avant chaque utilisation. N'utilisez pas de pneus à pression plus élevée, car cela rendra la remorque rebondissante et sujette à basculer lorsqu'elle est légèrement chargée. Nous recommandons uniquement les pneus avec bande de roulement. N'utilisez pas de pneus tout-terrain.

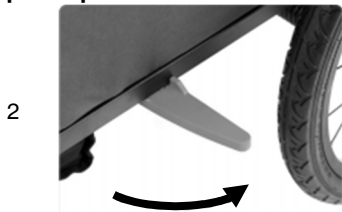

Remarque: Le protège-roue protège les roues contre les collisions avec des obstacles.

Réglez et relâchez le frein de stationnement.

Le frein de stationnement empêche la remorque à bicyclette de rouler involontairement à l'arrêt. Il ne convient pas pour casser une remorque de vélo roulante. Serrez toujours le frein de stationnement lorsque vous :

1. Garez le jogger ou le buggy.
2. Permettez à votre enfant d'entrer et de sortir de la remorque lorsqu'il l'utilise comme joggeur, voiturette ou remorque de vélo.
3. Pliez la remorque pour qu'elle ne roule pas.

Le frein de stationnement est actionné par un levier de frein situé sur le guidon et agit sur les deux roues pour relâcher le frein à pied. Le frein de stationnement peut être fixé en appuyant sur le bouton argenté du levier de frein. Le frein de stationnement peut être relâché en tirant à nouveau sur le levier de frein.

AVERTISSEMENT! Serrez toujours le frein de stationnement après le stationnement de la remorque et lorsque vous montez et descendez de la remorque avec les enfants. Vérifiez que la remorque ne peut pas rouler en la tirant légèrement vers l'avant et vers l'arrière. Une remorque non arrimée pourrait causer des accidents avec des blessures potentiellement mortelles en roulant ou pourrait rouler en montant ou en sortant de la remorque, causant des blessures graves aux enfants.

AVERTISSEMENT! Ne conduisez jamais avec le frein de stationnement serré! Cela peut endommager le mécanisme de freinage.

Frein à main



Dispositif d'arrêt



Fixation du timon (configuration de la remorque à vélo)

1. Insérez le timon dans l'ouverture du cadre. L'ouverture est située sous le réflecteur avant.
2. Fixez le timon avec la pince bleue. Pour ce faire, insérez les deux boulons en acier de la pince dans les trous sur le côté de la remorque à vélo et fermez la pince. La pince est bien fermée dès que vous entendez un clic fort.
Remarque: L'ouverture et la fermeture de la pince ne sont pas lisses et nécessitent une certaine force. Ceci est nécessaire pour garantir une prise sûre de la pince.
3. Le timon doit toujours être monté sur le côté gauche de la remorque à vélo. Le timon ne doit pas être monté sur le côté droit.

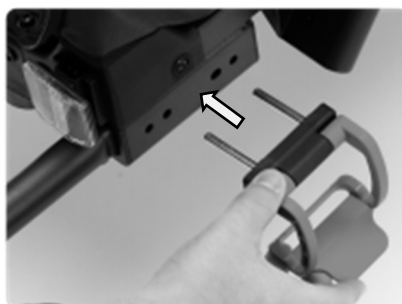

Attention : Le timon doit toujours être monté sur le côté gauche de la remorque à vélo.



Prudence!

Les deux boulons en acier doivent toujours être verrouillés avec la pince lorsque la remorque est utilisée. Assurez-vous toujours que le timon est solidement fixé. Ne pas le faire peut entraîner des accidents graves et des blessures.

Montage de l'accouplement de l'essieu (dégagement rapide)

L'attelage est toujours monté sur le côté gauche de la roue du tracteur, comme on le voit dans le sens de la marche. Il se compose de deux parties: la tête de timon, qui est fixée au timon, et l'accouplement d'essieu, qui est fixé à l'essieu du moyeu de roue arrière du vélo tracteur. Avant de monter l'attelage de l'essieu, vous devez déterminer si votre vélo convient au remorquage d'une remorque. Consultez le manuel du propriétaire du vélo, demandez au fabricant ou demandez à un revendeur de vélos.

AVERTISSEMENT! L'accouplement de l'essieu doit être monté correctement. Un accouplement d'essieu mal monté peut se détacher pendant la conduite et entraîner des accidents avec des blessures potentiellement mortelles.

1. Ouvrez le levier à dégagement rapide sur la roue arrière du vélo de traction ou desserrez la vis de douille hexagonale (5 mm), selon la version de l'essieu à dégagement rapide. Souvent, la direction du mouvement du levier de serrage est marquée « OPEN ».
2. Dévissez l'écrou d'essieu à dégagement rapide dans le sens inverse des aiguilles d'une montre. Attention, il y a une petite source en dessous qui pourrait sauter.
3. Placez l'accouplement de l'essieu sur l'essieu à dégagement rapide sans retirer le ressort.
4. Vissez l'écrou d'essieu dans le sens des aiguilles d'une montre sur le filetage de l'essieu à dégagement rapide avec au moins cinq tours complets.
5. Alignez la roue arrière et fermez le levier à dégagement rapide ou serrez la vis de douille hexagonale, selon la version de l'essieu à dégagement rapide. La direction de mouvement du levier de serrage est souvent marquée « CLOSE ». La force que vous appliquez doit augmenter à partir de la moitié environ. Dans la dernière zone peu avant la position finale, le levier de serrage devrait être difficile à déplacer. En position finale, le levier doit être parallèle au cadre et ne doit pas dépasser.
6. Vérifiez si le dégagement rapide est vraiment bien fermé en essayant de tourner le déclenchement rapide fermé autour de son propre axe. Si le dégagement rapide peut être tordu, la force de serrage n'est pas suffisante. Ouvrez le levier de serrage et vissez l'écrou d'essieu d'un demi-tour dans le sens des aiguilles d'une montre. Répétez les étapes 5 et 6. Si le levier de serrage ne peut pas être complètement fermé, ouvrez le levier de serrage et vissez l'écrou d'essieu d'un demi-tour dans le sens inverse des aiguilles d'une montre. Répétez les étapes 5 et 6. Notez que l'écrou d'essieu doit être vissé sur le filetage de l'essieu à dégagement rapide avec au moins cinq tours complets.

AVERTISSEMENT! Moins de cinq tours complets du filetage n'assureront pas une force de serrage suffisante de la roue arrière, ce qui peut entraîner des accidents avec des blessures potentiellement mortelles. L'essieu à dégagement rapide est alors trop court et doit être remplacé. Ceci est disponible en tant qu'accessoire. Contactez un atelier spécialisé.

7. Enfin, essayez de déplacer la roue arrière dans les pattes pour vous assurer qu'elle est correctement fixée.

AVERTISSEMENT! La roue arrière doit être correctement fixée après le montage de l'accouplement de l'essieu. Une roue arrière mal fixée peut entraîner des accidents avec des blessures potentiellement mortelles lors de la conduite. Référez-vous au manuel d'instructions de votre vélo de remorquage. Il y a beaucoup d'essieux différents. En cas de doute, consultez un mécanicien spécialisé.

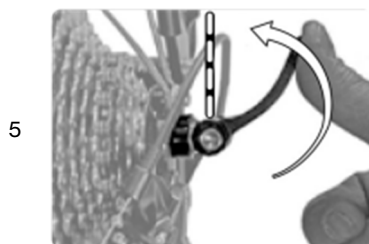
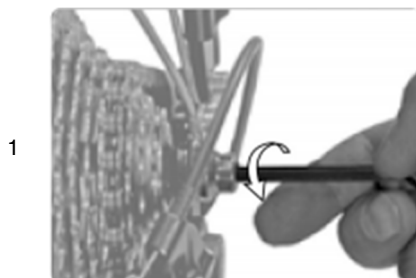
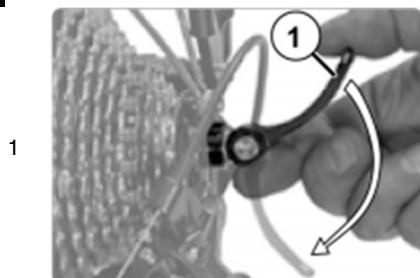

Montage de l'accouplement de l'essieu (essieu plein)

L'attelage est toujours monté sur le côté gauche de la roue du tracteur, comme on le voit dans le sens de la marche. Il se compose de deux parties: la tête de timon, qui est fixée au timon, et l'accouplement d'essieu, qui est attaché à l'essieu du moyeu de roue arrière du vélo tracteur. Avant de monter l'attelage de l'essieu, vous devez déterminer si votre vélo convient au remorquage d'une remorque. Consultez le manuel du propriétaire du vélo, demandez au fabricant ou demandez à un revendeur de vélos.

AVERTISSEMENT! L'accouplement de l'essieu doit être monté correctement. Un accouplement d'essieu mal monté peut se détacher pendant la conduite et entraîner des accidents avec des blessures potentiellement mortelles.

1. Dévissez l'écrou d'essieu situé sur le côté gauche de la roue arrière dans le sens inverse des aiguilles d'une montre.
AVERTISSEMENT! Ne retirez pas la rondelle de verrouillage (2). Il empêche la roue arrière de se tordre dans les paillettes. Rouler sans rondelles de verrouillage peut entraîner des accidents avec des blessures potentiellement mortelles. Placez l'accouplement de l'essieu sur l'essieu sans retirer la rondelle de verrouillage.
2. Vissez l'écrou d'essieu sur le filetage de l'essieu plein avec au moins cinq tours complets.
AVERTISSEMENT! Moins de cinq tours complets n'assureront pas une force de serrage suffisante de la roue arrière, ce qui peut entraîner des accidents avec des blessures potentiellement mortelles. L'accouplement de l'essieu ne doit pas être monté ! Contactez un atelier spécialisé.
3. Alignez la roue arrière et serrez l'écrou de l'essieu au couple de serrage spécifié dans le manuel d'instructions de votre vélo tracteur. Tenez fermement l'accouplement de l'essieu.
4. Enfin, essayez de déplacer la roue arrière dans les pattes pour vous assurer qu'elle est correctement fixée.
AVERTISSEMENT! La roue arrière doit être correctement fixée après le montage de l'attelage de l'essieu. Une roue arrière mal fixée peut entraîner des accidents avec des blessures potentiellement mortelles lors de la conduite. Respectez le mode d'emploi de votre vélo tracteur. En cas de doute, consultez un atelier spécialisé.

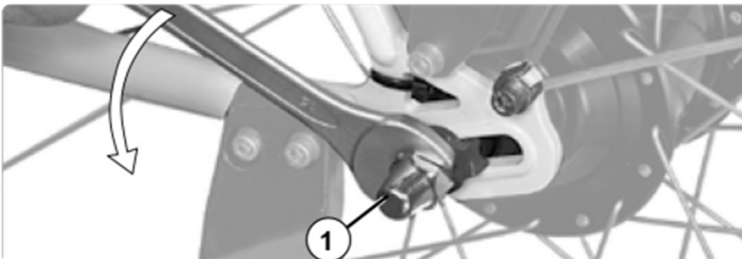

1

2

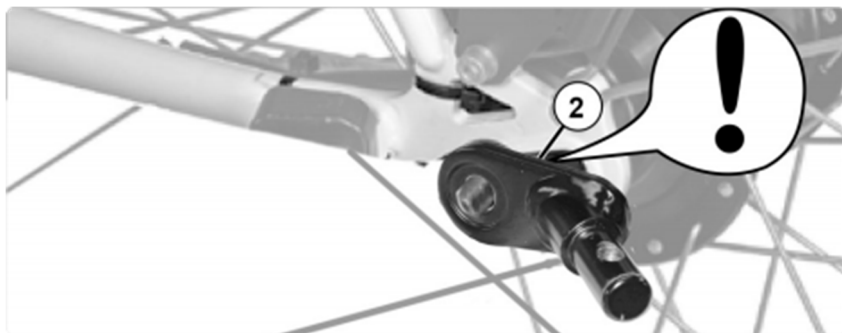

3



4

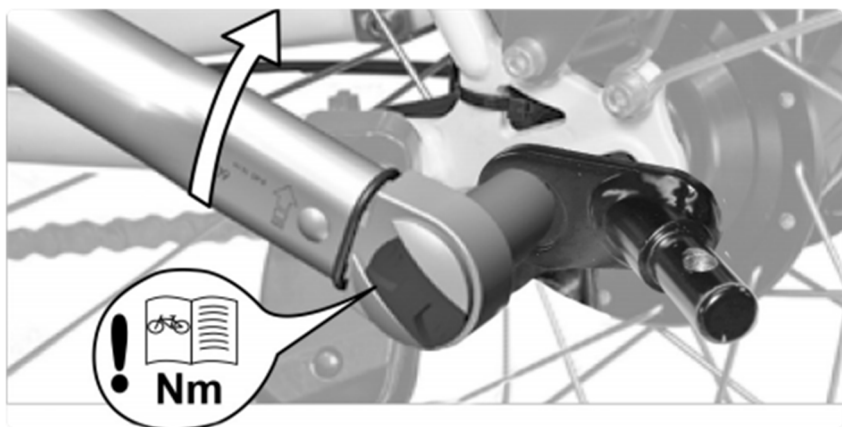

Fixation du fanion de sécurité (configuration de la remorque à vélo)

Pour que les autres usagers de la route voient mieux la remorque à vélo, vous devriez toujours utiliser le fanion de sécurité fourni. Cela augmente votre sécurité et celle de votre enfant. Le fanion de sécurité est inséré dans un tunnel en tissu situé sur le côté gauche du couvercle en tissu.

1. Assemblez les deux parties du cadre.
2. Assemblez le fanion de sécurité.
3. Placez le fanion de sécurité dans le tunnel en tissu sur le couvercle en tissu.

AVERTISSEMENT! Si vous utilisez la remorque à vélo comme remorque à vélo, le fanion de sécurité doit toujours être installé. Sans le fanion de sécurité, la remorque à vélo pourrait facilement être négligée dans la circulation routière, ce qui pourrait entraîner des accidents avec des blessures potentiellement mortelles.

Remarque : Lorsque vous pliez la remorque, retirez le fanion de sécurité au préalable. Sinon, le pôle fanion pourrait se briser.



Accouplement de la remorque au vélo (configuration de la remorque à vélo)

AVERTISSEMENT! Vérifiez si le vélo tracteur est approuvé par le fabricant pour les remorques de remorquage! Tirer des remorques avec un vélo de remorquage inadapté peut entraîner des fractures du cadre et des accidents avec des blessures potentiellement mortelles.

L'attelage doit toujours se faire sans enfant dans la remorque.

1. Ouvrez la barre de sécurité de la goupille. La goupille est située sur la tête du timon et retirez la goupille.
2. Soulevez le timon et poussez la tête du timon sur l'accouplement d'essieu monté sur le vélo.
3. Remettez la goupille dans le trou prévu sur la tête du timon et fermez la barre de sécurité.

Prudence! Assurez-vous que la connexion est sécurisée en tirant sur le timon. Passez la sangle de sécurité autour du tube du cadre et accrochez le mousqueton dans le support du timon. Assurez-vous que la sangle de sécurité ne se coince pas dans les rayons ou les freins à disque.

AVERTISSEMENT! Assurez-vous que l'accouplement de l'essieu est correctement fixé dans la tête du timon. Si elle n'est pas réparée correctement, la remorque peut se détacher pendant la conduite, ce qui peut entraîner des accidents avec des blessures potentiellement mortelles.

AVERTISSEMENT! Ne conduisez jamais sans fixer le timon avec la sangle de sécurité! Si la remorque se détache, elle sera toujours connectée au vélo. Le non-respect de cette règle peut entraîner des accidents avec des blessures potentiellement mortelles.



Montage des roues buggy (configuration buggy)

Si la remorque à vélo est équipée du timon ou de la roue de jogging, retirez d'abord ces éléments et réinsérez les crochets de fixation bleus dans les trous prévus. Assurez-vous que les crochets de fixation sont fermés.

Remarque: Pour vous familiariser avec l'assemblage, nous vous recommandons de soulever d'abord la remorque de vélo à l'avant, de l'incliner vers l'arrière et de la soutenir sur le guidon. Assurez-vous que la surface sous la remorque est propre et lisse afin de ne pas salir ou endommager la housse textile. Plus tard, lorsque vous êtes familier avec le montage, il suffit de soulever légèrement la remorque à l'avant pour ce travail.

1. Soulevez la remorque à l'avant ou inclinez-la vers l'arrière.
2. Insérez la roue du buggy dans le porte-roue du buggy aussi loin que possible jusqu'à ce que vous entendiez et sentiez qu'elle s'engage.
3. Pour retirer la roue du buggy, appuyez sur le bouton bleu et retirez la roue du buggy.

Prudence! Ne roulez jamais avec une roue de buggy montée lorsque vous utilisez la remorque comme remorque de vélo! La roue du buggy pourrait heurter des obstacles, ce qui pourrait entraîner des accidents et des blessures.

Prudence! Assurez-vous que la roue du buggy est correctement engagée et ne peut pas se détacher toute seule! Si la roue du buggy n'est pas correctement engagée, la roue du buggy peut se détacher, ce qui peut entraîner des accidents et des blessures.



Montage de la roue de jogging (configuration jogger)

Si le timon ou les roues de buggy sont montés sur la remorque à vélo, démontez d'abord ces éléments. L'ensemble de jogging se compose de deux bras de roue, d'une roue de jogging et d'une sangle de capture. Les stabilisateurs à deux roues sont montés de la même manière que le timon. Le stabilisateur gauche est inséré dans le récipient du timon et le stabilisateur droit est inséré dans un récipient de construction identique sur le côté droit.

1. Soulevez la remorque à l'avant ou inclinez-la vers l'arrière.
2. Insérez maintenant la roue de jogging dans les gouttes des bras de roue et ne serrez pas complètement l'écrou d'essieu.
3. Ouvrez et retirez les clips bleus. Insérez ensuite les bras de roue dans les récipients. Les roues de réglage bleues doivent pointer vers le bas.
4. Fixez les bras de roue à l'aide des pinces bleues. Pour ce faire, insérez les deux boulons en acier de la pince dans les trous sur le côté de la remorque à vélo et fermez la pince. Serrez ensuite l'écrou d'essieu, fermez le levier à dégagement rapide. Vérifiez le volant et les stabilisateurs sont fixés en tirant dessus.

Remarque: L'ouverture et la fermeture de la pince ne sont pas lisses et nécessitent une certaine force. Ceci est nécessaire pour garantir une prise sûre de la pince.

AVERTISSEMENT! La roue de jogging et les stabilisateurs de roue doivent être correctement fixés après le montage. Rouler avec un ensemble de jogging mal attaché peut entraîner des accidents avec des blessures potentiellement mortelles. En cas de doute, contactez un atelier spécialisé!

Remarque: Si la remorque ne roule pas exactement tout droit dans la configuration jogger, la piste peut être ajustée en tournant les anneaux de réglage sur les tombants.

1



2



3



4



Ajustez les positions de la suspension des roues.

Il y a deux positions de suspension de la roue arrière. En 1ère position, c'est pour le poids maximum en 22kgs; Et en 2ème position, c'est pour le poids maximum en 22+22kgs. Lorsque vous ouvrez le cadre, la suspension en 1ère position. Si vous souhaitez supporter un poids maximum supérieur à 22 kg, veuillez utiliser la barre de remorquage et la soulever en 2ème position.

Lors du réglage de la 2ème position à la 1ère position, vous devez d'abord soulever la barre de remorquage et appuyer simultanément sur le bouton bleu. Lorsqu'il tombe, appuyez sur la barre de remorquage.



AVERTISSEMENT:

Assurez-vous d'ajuster l'équipement de choc en fonction du poids ou du nombre de passagers.

Entretien et maintenance

- Entretenez et nettoyez régulièrement la remorque pour la maintenir en bon état pendant longtemps.
- Vérifiez régulièrement votre remorque et vos accessoires pour détecter les dommages et les signes d'usure :
- Vérifiez tous les composants métalliques pour détecter d'éventuelles ruptures ou fissures. N'utilisez pas la remorque si des composants métalliques sont fissurés ou endommagés.
- Vérifiez que la remorque n'a pas de fixations ou de prises tordues, défectueuses, manquantes ou desserrées. Serrez les attaches ou les prises desserrées et remplacez les pièces endommagées ou manquantes.
- Inspectez régulièrement le tissu pour détecter les déchirures, les taches usées ou d'autres signes de dommages.
- Nettoyez régulièrement le siège pour enfant avec de l'eau tiède et une solution de savon doux. N'utilisez jamais d'agents de nettoyage ou de solvants agressifs.
- Nettoyez les essieux de roue et lubrifiez toutes les pièces mobiles exposées avec de la graisse ou de l'huile. Vérifiez toujours les roues et effectuez l'entretien au moins une fois par an.
- Stockage:
- Rangez votre remorque et vos accessoires dans un endroit sec à l'abri de la lumière directe du soleil. Avant l'entreposage, le siège pour enfant doit être sec pour éviter la formation de moisissures ou de bactéries.



VIKTIG! LES NØYE OG BEHOLD FOR FREMTIDIG REFERANSE.

Les disse instruksjonene nøye før du monterer og bruker produktet.

Monteringen kan bare utføres av en voksen.

Ta vare på disse instruksjonene for fremtidig referanse.

Innhold

Advarsler	2
Komponenter.....	4
Montering av basisrammen	5
Bretting av basisrammen	6
Bruk av sikkerhetsbeltet	7
Feste bakhjulene	8
Still inn og slipp parkeringsbremsen.....	9
Feste trekkstangen (sykkelvognkonfigurasjon)	10
Montering av akselkoblingen (hurtigutløser)	11
Montering av akselkoblingen (solid aksel)	13
Feste sikkerhetsvimpelen (sykkeltilhengerkonfigurasjon)	14
Koble tilhengeren til sykkelen (sykkelvognkonfigurasjon)	15
Montering av buggyhjulene (buggy-konfigurasjon)	16
Montering av joggehjulet (joggerkonfigurasjon).....	17
Juster posisjonene til hjulopphenget.....	18
Pleie og vedlikehold.....	18

Advarsler

Hvis du ikke følger instruksjonene og sikkerhetsinformasjonen i denne håndboken, kan det føre til alvorlig personskade eller død for passasjerene eller sjåføren!

- Eventuell ekstra belastning på styret vil påvirke tilhengerens stabilitet.
- Ikke bruk denne tilhengeren i trapper eller rulletrapper.
- Ikke transporter ekstra barn eller poser med denne tilhengeren.
- Forlat aldri barnet uten tilsyn.
- Vær forsiktig så du ikke klemmer fingrene når du bretter og bretter ut denne barnevognen. Forsikre deg om at barnet ditt ikke er i nærheten når du bretter og bretter ut dette produktet for å unngå skade.
- Pass på at barnets lemmer, klær, lisser eller leker ikke kommer i kontakt med bevegelige deler av varebil.
- Ikke installer et bilsete eller annen sitteenhet.
- Maksimal belastning for ett barn er 22 kg.
- Maksimal belastning på bagasjerommet er 6 kg.
- Parkeringsbremsen må alltid brukes mens barn kommer inn og ut.
- Bruk alltid hjelm som overholder lokale forskrifter.
- Kjør aldri om natten uten riktig belysning. Følg alle lokalt gjeldende lovkrav angående belysning.
- Vær ekstremt forsiktig når du kjører med tilhengeren. Ikke kjør fortere enn 16 km/t og senk farten til mindre enn 10 km/t i svinger og på humpete veier.
- Trekkstangbelastningen skal ikke være mindre enn 3 kg og ikke overstige 8 kg.
- Fest alltid sikkerhetsfangerstroppen på festen. Ikke bruk sykkelvognen hvis du av en eller annen grunn ikke kan feste sikkerhetsstroppen til rammen på sykkelen din! Hvis fangstremmen ikke er festet, kan tilhengeren skille seg fra sykkelen. Sykkelen bør sikkerhetskontrolleres av en kvalifisert sykkelmekaniker før du bruker tilhengeren.
- Barnevognen blir ustabil hvis produsentens anbefalte belastning overskrides. Ikke bruk den til barn som overskrider den maksimalt tillatte vekten.
- Før hver reise må du sørge for at begge hjulene er ordentlig festet i akselen på transportøren.
- Tilhengeren er ikke egnet for barn under 6 måneder. Barn må være minst 6 måneder gamle og kunne sitte oppreist uavhengig. Hvis transportøren brukes til sykling, må barnet være gammelt nok til å bruke hjelm og sitte oppreist. Rådfør deg med barnelege hvis barnet er yngre enn ett år.
- Forhindre skade på barn ved et uhell å falle eller skli ut. Bruk alltid sikkerhetsbeltet.
- Når du bruker denne barnevognen med bare ett barn, skal barnet sitte på høyre side.
- Brukeren av denne barnevognen må være oppmerksom på farene ved kald vind og varmeutmattelse når et barn enten er mindre aktivt på grunn av å sitte i kaldere temperaturer i lengre perioder eller sitte i varme temperaturer i lengre perioder uten tilstrekkelig ventilasjon eller hydrering.
- Hvis barnevognen brukes som sykkeltilhenger, bør værtrekket lukkes for å forhindre at smuss og støv kommer inn i stativet.
- Hvis barnevognen brukes til sykling, må en reflektor med et testmerke være synlig festet bak.
- Før hver tur må du sørge for at det festede barnesetet ikke forstyrrer bremsene, pedalene eller styringen på sykkelen.
- Bruken av en tilhenger endrer stabiliteten, håndteringen og bremseegenskapene til sykkelen din.

- Når du svinger til høyre, må vinkelen mellom slepesykkelen og barnevognen ikke overstige 45°.
 - Når du svinger til venstre, må vinkelen ikke overstige 90°.
 - Bruk alltid en sikkerhetsvimpel.
 - Hurtigtutløsermutteren må strammes helt med minst to omdreininger av bolten over enden av hurtigtutløsermutteren på hurtigtutløseren for å sikre at sykkelens bakhjul ikke løsner. Forsikre deg alltid om at hurtigtutløseret er riktig montert. Et feilmontert hurtigtutløseret kan føre til at bakhjulet løsner ved et uhell.
 - Bakakselmutteren må strammes med minst 5 fulle svinger for å sikre at den er tett. Du kan bytte ut den originale mutteren på noen aksler for å gi plass til akselkoblingen. For å være sikker, spør din spesialiserte sykkelforhandler. Avhengig av type nav, må den originale skiven forbli på rammen som en dreiemomentstøtte. Følg navets monteringsanvisninger og produsentens dreiemomentspesifikasjoner når du strammer akselmutteren.
 - Rulleskøyter er ikke tillatt sammen med produktet.
 - Bruk alltid sikkerhetssystemet.
 - Ikke la barnet leke med dette elementet.
 - Sikkerheten kan bli svekket hvis du bruker tilbehør som ikke er godkjent av Axkid AB.
 - Ikke bruk denne barnevognen i nærheten av åpen eller
 - Bruk og stell av barnevognen påvirker ytelsen og sikkerheten.
 - Kun reservedeler som er levert eller anbefalt av produsenten/forhandleren kan brukes.
 - Vær oppmerksom på at en tilhenger øker bremselengden på sykkelen.
 - Sykkelvogner trukket av en EPAC kan begrenses ved lov.
 - Følg alle lokale juridiske krav.
- **ADVARSEL Forlat aldri barnet uten tilsyn.**
 - **ADVARSEL Bruk alltid sikkerhetssystemet.**
 - **ADVARSEL Denne seteenheten er ikke egnet for barn under 6 måneder.**
 - **ADVARSEL Dette produktet er ikke egnet for løping, skøyting eller ski.**
 - **ADVARSEL Forsikre deg om at alle låseanordningene er koblet til før bruk. Dette kjøretøyet skal bare brukes til inntil 2 barn som det er konstruert for. Vekten og alderen til barnet som kjøretøyet er egnet for opptil 22 kg eller 4 år, som noen gang kommer først.**

Komponenter

- A. 1x rammedeksel
- B. 2x bakhjul med reflektor
- C. 1x joggehjul (selges separat)
- D. 2x hjul uttrigger (selges separat)
- E. 2x buggy hjul
- F. 1x trekkstang med akselkobling.
- G. 1x akselkobling.
- H. 1x sikkerhet vimpel

E
n

B



F



D



C



D



G



H



Montering av basisrammen

1. Gå inn i den sammenbrettede sykkelvognen og trekk i styret.
2. Pass rammedelen som styret er festet til under rammens kobling.
Merk: Vinkelen på styret kan justeres ved å trykke på begge de grå knappene samtidig.
3. Koble rammedelen som styret er festet til rammen på sykkelvognen ved hjelp av de svarte festekrokene.
4. Fest de svarte festekrokene ved å vri de blå låsene til de kobles inn.
5. Delene er riktig koblet til hverandre når forbindelsen ser ut som på bilde 5, tekstildekselet er stramt og ingenting vinger.
Merk: Fest tekstildekselet ved å brette det over rammen og lukke borrelåsfestet.

1



2



3



3



4



5



Bretting av basisrammen

1. Sett styret i laveste posisjon.
Merk: Vinkelen på styret kan justeres ved å trykke på begge de blå knappene samtidig.
2. Åpne borrelåsfestet som forbinder tekstildekselet til rammen.
3. For å slippe de blå festekrokene, trykk de blå festekrokene ned til de er frie.
4. Skyv rammedelen som håndtaket er festet til nedover til den frigjøres fra forankringen. Pass denne delen under rammekoblingen.
5. Brett nå rammen sammen.
6. Rammen er riktig brettet når den ser ut som i bildet.

1



2



3



4



5



6



Bruk av sikkerhetsbeltet

5-punkts sikkerhetsselesystem består av to skulderstropper, to hoftestropper og en skrittrem festet i en spenne. Polstrede skulderstropper gir mer komfort.

ADVARSEL! Aldri transportere babyer under 6 måneder eller barn som ennå ikke kan sitte selvstendig.

1. Åpne stroppene ved først å trykke på de røde knappene og samtidig de svarte knappene på spennen. De enkelte stroppene skal nå komme ut av spennen.
2. La skrittstroppen henge ned mot fotbrønnen og plasser de to skulderstroppene og hoftestroppene på sidene av setet foreløpig, slik at du komfortabelt kan sette barnet ditt i setet.
3. Plasser barnet i setet med selen åpen.
4. Før skrittstroppen med spennen mellom barnets ben oppover til overkroppen.
5. Led hendene bort fra barnet. Og pass barnets hender mellom skulderstroppene og fangstroppene. Plasser skulderstroppene over barnets skuldre.
6. Sett nå endene av stroppene inn i spennen.
Merk: Sikkerhetsbeltene kan justeres til barnets høyde.
7. Juster sikkerhetsbeltene slik at barnet holdes fast i beltene, men ikke så stramt at sikkerhetsbeltene skjærer inn.

Merk: Hvis en flat hånd kan skyves mellom stroppene og babyens kropp, justeres stroppene vanligvis riktig.

ADVARSEL! Avstanden mellom skulder- og hoftebeltene og barnets kropp skal være så liten som mulig, slik at barnet holdes optimalt i setet. Hvis avstanden er for stor, kan ikke barnet holdes tilstrekkelig fast i setet, noe som kan føre til livstruende skader ved en ulykke. Hvis avstanden er for liten, kan sikkerhetsbeltene muligens kutte inn i barnets kropp.

ADVARSEL! Fest alltid barnets sikkerhetsbelte! Barnet ditt kan ellers få livstruende skader i farlige situasjoner.

ADVARSEL! Sikkerhetsbelter som er justert for løst eller spenner som ikke er ordentlig festet, kan forårsake livstruende skader på barnet ditt i tilfelle en ulykke.



Feste bakhjulene

1. Sett bakhjulene inn i åpningene på rammen. Når du hører et klikk, er bakhjulene riktig festet og låst på plass.
Merk: Bakhjulene kan fjernes ved å trykke på knappen midt på hjulet.
2. Forleng hjulbeskyttelsen
Merk: Brett alltid hjulbeskyttelsen utover når du bruker den som sykkeltilhenger. Hjulbeskyttelsen beskytter bakhjulene mot kollisjon.



ADVARSEL! Etter montering, sjekk låsingen ved å trekke begge hjulene frem og tilbake! Hjulene må ikke kunne trekkes ut uten å trykke på knappen. Hjul som ikke er helt låst kan løsne når du kjører, noe som kan føre til ulykker med livstruende skader.

ADVARSEL! Riktige dekk er essensielt! Bruk bare dekkene som følger med, og hold dem ordentlig vedlikeholdt. Blås opp dekkene til 30-35 P.S. l. og kontroller trykket før hver bruk. Ikke bruk dekk med høyere trykk, da dette vil gjøre tilhengeren spretten og tilbøyelig til å velte når den er lett lastet. Vi anbefaler kun dekk med slitebane. Ikke bruk terrengdekk.

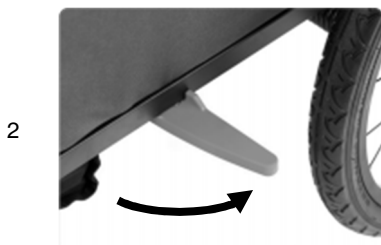

Merk: Hjulbeskyttelsen beskytter hjulene mot kollisjoner med hindringer.

Still inn og slipp parkeringsbremsen.

Parkeringsbremsen hindrer at sykkelvognen utilsiktet ruller bort når den står stille. Det er ikke egnet for å bryte en rullende sykkelvogn. Bruk alltid parkeringsbremsen når du:

1. Parkerer joggeren eller vognen.
2. La barnet ditt komme inn og ut av tilhengeren når du bruker den som jogger, buggy eller sykkelhenger.
3. Brett tilhengeren slik at den ikke ruller bort.

Parkeringsbremsen betjenes av en bremsespak plassert på styret og virker på begge hjulene, slipp fotbremsen. Parkeringsbremsen kan festes ved å trykke på sølvknappen på bremsespaken. Parkeringsbremsen kan frigjøres ved å trekke i bremsespaken igjen.

ADVARSEL! Bruk alltid parkeringsbremsen etter at du har parkert tilhengeren og når du går inn og ut av tilhengeren med barna. Sjekk at tilhengeren ikke kan rulle bort ved å trekke den litt fremover og bakover. En usikret tilhenger kan forårsake ulykker med livstruende skader ved å rulle bort eller kan rulle bort når du kommer inn eller ut av tilhengeren, og forårsake alvorlige skader på barna.

ADVARSEL! Kjør aldri med parkeringsbremsen påført! Dette kan skade bremsemekanismen.

Håndbrems



Stoppe enheten



Feste trekkstangen (sykkelvognkonfigurasjon)

1. Sett trekkstangen inn i åpningen på rammen. Åpningen er plassert under frontreflektoren.
2. Fest trekkstangen med den blå klemmen. For å gjøre dette, sett begge stålboltene på klemmen inn i hullene på siden av sykkelvognen og lukk klemmen. Klemmen lukkes sikkert så snart du hører et høyt klikk.

Merk: Åpning og lukking av klemmen er ikke glatt og krever en viss kraft. Dette er nødvendig for å garantere et sikkert grep om klemmen.

3. Trekkstangen må alltid monteres på venstre side av sykkelvognen. Trekkstangen må ikke monteres på høyre side.

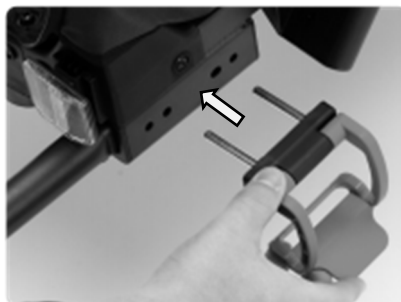

Forsiktig: Trekkstangen må alltid monteres på venstre side av sykkelvognen.



Forsiktighet!

Begge stålboltene skal alltid låses med klemmen når tilhengeren brukes. Forsikre deg alltid om at trekkstangen er ordentlig montert. Unnlattelse av å gjøre dette kan føre til alvorlige ulykker og skader..

Montering av akselkoblingen (hurtigutløser)

Koblingen er alltid montert på venstre side av traktorhjulet, sett i kjøreretningen. Den består av to deler: trekkhodet, som er festet til trekkstangen, og akselkoblingen, som er festet til akselen på bakhjulsnavet på slepesykkelen. Før du monterer akselkoblingen, må du avgjøre om sykkelen din er egnet for tauing av tilhenger. Sjekk brukerhåndboken til sykkelen, spør produsenten eller spør en sykkelforhandler.

ADVARSEL! Akselkoblingen må være riktig montert. En feilmontert akselkobling kan løsne under kjøring og føre til ulykker med livstruende skader.

1. Åpne hurtigutløserpakken på bakhjulet på trekkssykkelen eller løsne sekskantskruen (5 mm), avhengig av versjonen av hurtigutløserakselen. Ofte er bevegelsesretningen til klemmespakken merket "OPEN".
2. Skru av hurtigutløsende akselmutter mot klokken. Vær forsiktig, det er en liten kilde under som kan hoppe bort.
3. Plasser akselkoblingen på hurtigutløserakselen uten å fjerne fjæren.
4. Skru akselmutteren med klokken på gjengen på hurtigutløsningsakselen med minst fem fulle svinger.
5. Juster bakhjulet og lukk hurtigutløserpakken eller stram sekskantsokkelskruen, avhengig av hurtigutløsende akselversjon. Bevegelsesretningen til klemmespakken er ofte merket "CLOSE". Kraften du bruker må øke fra omtrent halvveis. I det siste området kort før sluttposisjonen, klemmespakken skal være vanskelig å bevege seg. I sluttposisjonen må spaken være parallell med rammen og må ikke stikke ut.
6. Sjekk om hurtigutløseren virkelig er tett lukket ved å prøve å dreie den lukkede hurtigutløseren rundt sin egen akse. Hvis hurtigutløseren kan vris, klemkraften er ikke tilstrekkelig. Åpne klemmespakken og skru akselmutteren en halv sving med klokken. Gjenta trinn 5 og 6. Hvis klemmespakken ikke kan lukkes helt, åpner du klemmespakken og skru akselmutteren en halv sving mot klokken. Gjenta trinn 5 og 6. Legg merke til at akselmutteren må skrues på gjengen på hurtigutløsningsakselen med minst fem fulle svinger.

ADVARSEL! Mindre enn fem fulle svinger av gjengen vil ikke sikre tilstrekkelig klemkraft på bakhjulet, noe som kan føre til ulykker med livstruende skader. Hurtigakselen er da for kort og må byttes ut. Dette er tilgjengelig som tilbehør. Kontakt et spesialistverksted.

7. Til slutt, prøv å flytte bakhjulet i dropouts for å sikre at det er riktig festet.

ADVARSEL! Bakhjulet må festes riktig etter montering av akselkoblingen. Et feil festet bakhjul kan føre til ulykker med livstruende skader ved kjøring. Se bruksanvisningen til slepesykkelen din. Det er mange forskjellige aksler. Hvis du er i tvil, ta kontakt med en spesialistmekaniker.

1

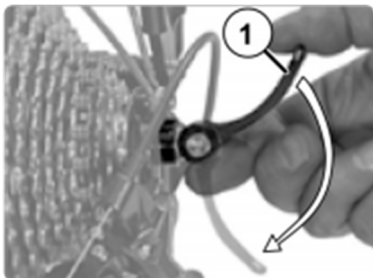

1

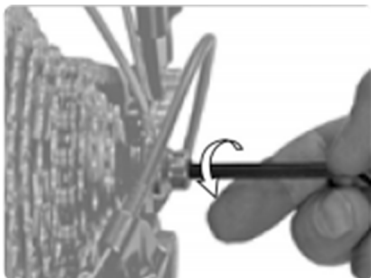

2



3



4



5

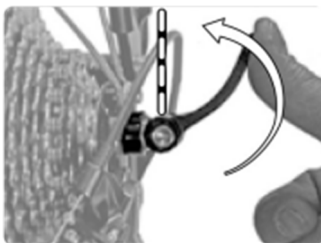

5

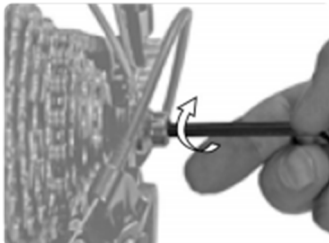

Montering av akselkoblingen (solid aksel)

Koblingen er alltid montert på venstre side av traktorhjulet, sett i kjøreretningen. Den består av to deler: trekkhodet, som er festet til trekkstangen, og akselkoblingen, som er festet til akselen på bakhjulsnavet på slepesykkelen. Før du monterer akselkoblingen, må du avgjøre om sykkelen din er egnet for tauing av tilhenger. Sjekk brukerhåndboken til sykkelen, spør produsenten eller spør en sykkelforhandler.

ADVARSEL! Akselkoblingen må være riktig montert. En feilmontert akselkobling kan løsne under kjøring og føre til ulykker med livstruende skader.

1. Skru av akselmutteren på venstre side av bakhjulet mot klokken. **ADVARSEL! Ikke fjern låseskiven (2). Det forhindrer at bakhjulet vrir seg i dropouts. Ridning uten låseskiver kan føre til ulykker med livstruende skader. Plasser akselkoblingen på akselen uten å fjerne låseskiven.**
2. Skru akselmutteren på gjengen på den faste akselen med minst fem fulle svinger. **ADVARSEL! Mindre enn fem fulle svinger vil ikke sikre tilstrekkelig klemkraft på bakhjulet, noe som kan føre til ulykker med livstruende skader. Akselkoblingen må ikke monteres! Kontakt et spesialistverksted.**
3. Juster bakhjulet og stram akselmutteren til tiltrekkingsmomentet som er angitt i bruksanvisningen til slepesykkelen. Hold akselkoblingen fast.
4. Til slutt, prøv å flytte bakhjulet i dropouts for å sikre at det er riktig sikret. **ADVARSEL! Bakhjulet må festes riktig etter montering av akselkoblingen. Et feil festet bakhjul kan føre til ulykker med livstruende skader ved kjøring. Følg bruksanvisningen for slepesykkelen din. Hvis du er i tvil, kontakt et spesialistverksted.**

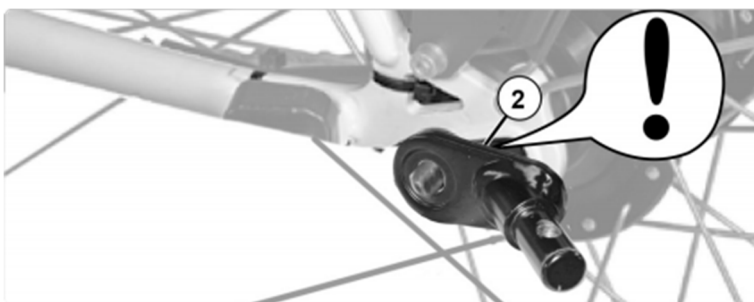
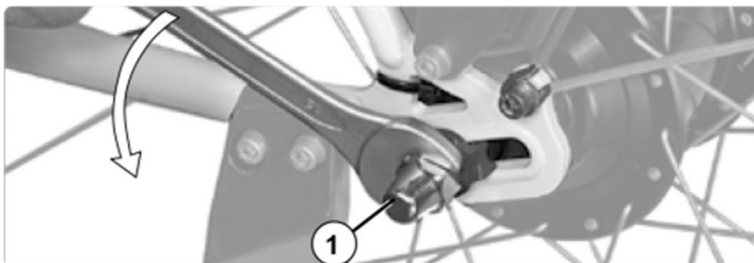

3



4

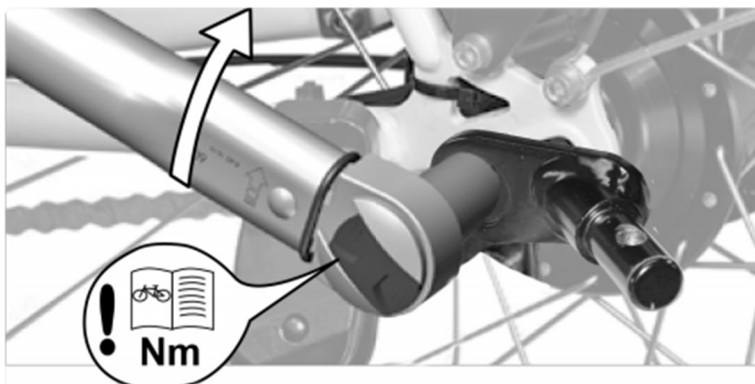

Feste sikkerhetsvimpelen (sykkeltilhengerkonfigurasjon)

For å sikre at andre trafikanter bedre ser sykkelvognen, bør du alltid bruke sikkerhetsvimpelen som følger med. Dette øker din og barnets sikkerhet. Sikkerhetsvimpelen settes inn i en stofftunnel på venstre side av stoffdekselet.

1. Sett de to delene av rammen sammen.
2. Sett sammen sikkerhetsvimpelen.
3. Sett sikkerhetsvimpelen inn i stofftunnelen på stoffdekselet.

ADVARSEL! Hvis du bruker sykkelvognen som sykkeltilhenger, må sikkerhetsvimpelen alltid monteres. Uten sikkerhetsvimpelen kunne sykkelvognen lett overses i veitrafikken, noe som kunne føre til ulykker med livstruende skader.

Merk: Når du bretter tilhengeren, må du fjerne sikkerhetsvimpelen på forhånd. Ellers kan vimpelstangen gå i stykker.



Koble tilhengeren til sykkelen (sykkelvognkonfigurasjon)

ADVARSEL! Sjekk om slepesykkelen er godkjent av produsenten for slepevogner! Å trekke tilhengere med en uegnet slepesykkel kan føre til rammebrudd og ulykker med livstruende skader.

Kobling skal alltid gjøres uten barn i tilhengeren.

1. Åpne sikkerhetsstangen på cotter-pinnen. Cotter-pinnen er plassert på trekkhodet og fjern cotter-pinnen.
2. Løft trekkstangen og skyv trekkhodet på akselkoblingen som er montert på sykkelen.
3. Sett cotter-pinnen tilbake i hullet som er gitt på trekkhodet og lukk sikkerhetsstangen.

Forsiktighet! Forsikre deg om at tilkoblingen er sikker ved å trekke i trekkstangen.

4. Før sikkerhetsstroppen rundt rammerøret og hekt karabinkroken inn i holderen på trekkstangen. Forsikre deg om at sikkerhetsstroppen ikke setter seg fast i eikene eller skivebremsene.

ADVARSEL! Forsikre deg om at akselkoblingen er riktig festet i trekkhodet. Hvis den ikke er riktig festet, kan tilhengeren løsne under kjøring, noe som kan føre til ulykker med livstruende skader.

ADVARSEL! Kjør aldri uten å feste trekkstangen med sikkerhetsstroppen! Hvis tilhengeren løsner, vil den fortsatt være koblet til sykkelen. Unnlattelse av å observere dette kan føre til ulykker med livstruende skader.



Montering av buggyhjulene (buggy-konfigurasjon)

Hvis sykkeltilhengeren har trekkstangen eller joggehjulet montert, må du først fjerne disse elementene og sette de blå festekrokene tilbake i hullene som følger med. Forsikre deg om at festekrokene er lukket.

Merk: For å gjøre deg kjent med monteringen anbefaler vi at du først løfter sykkelvognen foran, vipper den bakover og støtter den på styret. Forsikre deg om at overflaten under tilhengeren er ren og glatt for ikke å jorde eller skade tekstildekselet. Senere, når du er kjent med forsamlingen, er det nok å løfte tilhengeren litt foran for dette arbeidet.

1. Løft tilhengeren foran eller vipp den bakover.
2. Sett buggyhjulet inn i buggy-hjulholderen så langt det går til du hører og føler at det engasjerer seg.
3. For å fjerne buggyhjulet, trykk på den blå knappen og trekk buggyhjulet ut.

Forsiktighet! Kjør aldri med et montert buggyhjul når du bruker tilhengeren som sykkelvogn! Buggyhjulet kan treffe hindringer, noe som kan føre til ulykker og skader.

Forsiktighet! Forsikre deg om at buggyhjulet er riktig innkoblet og ikke kan løsne av seg selv! Hvis buggyhjulet ikke er riktig engasjert, kan buggyhjulet løsne, noe som kan føre til ulykker og skader.



Montering av joggehjulet (joggerkonfigurasjon)

Hvis trekkstangen eller buggyhjulene er montert på sykkelvognen, må du først demontere disse elementene. Joggersettet består av to hjularmer, et joggehjul og en fangstrem. De to hjulstøttene er montert på samme måte som trekkstangen. Den venstre uttriggeren settes inn i beholderen til trekkstangen og høyre uttrigger settes inn i en identisk konstruert beholder på høyre side.

1. Løft tilhengeren foran eller vipp den bakover.
2. Sett nå joggehjulet inn i dråpene på hjularmene og ikke stram akselmutteren helt.
3. Åpne og fjern de blå klippene. Sett deretter hjularmene inn i beholderne. De blå justeringshjulene må peke nedover.
4. Fest hjularmene ved hjelp av de blå klemmene. For å gjøre dette, sett begge stålboltene på klemmen inn i hullene på siden av sykkelvognen og lukk klemmen. Stram deretter akselmutteren, lukk hurtigutløserpaken. Sjekk th ved rattet og støtteben er løst ved å trekke på dem.

Merk: Åpning og lukking av klemmen er ikke glatt og krever en viss kraft. Dette er nødvendig for å garantere et sikkert grep om klemmen.

ADVARSEL! Joggehjulet og hjulstøttene må festes riktig etter montering. Å sykle med et feilfestet joggesett kan føre til ulykker med livstruende skader. Hvis du er i tvil, kontakt et spesialistverksted!

Merk: Hvis tilhengeren ikke kjører nøyaktig rett frem i joggerkonfigurasjonen, kan banen justeres ved å vri justeringsringene på dropoutene.



Juster posisjonene til hjuloppheget.

Det er to posisjoner av bakhjulsoppheng. I 1. posisjon er det for maksimal vekt i 22kgs; Og i 2. posisjon er det for maksimal vekt i 22 + 22kgs.

Når du åpner rammen, fjæringen i 1. Hvis du vil ta maksimal vekt over 22 kg, vennligst bruk tilhengerfestet og løft det til 2. plass.

Når du justerer fra 2. posisjon til 1. posisjon, må du løfte tilhengerfestet først og trykke den blå knappen ned samtidig. Når den faller av, trykker du tilhengerfestet ned.



ADVARSEL:

Sørg for å justere støtdemperen i henhold til vekt eller antall passasjerer.

Pleie og vedlikehold

- Vedlikehold og rengjør tilhengeren regelmessig for å holde den i god stand i lang tid.
- Sjekk tilhengeren og tilbehøret regelmessig for skader og tegn på slitasje:
- Kontroller alle metallkomponenter for mulige brudd eller sprekker. Ikke bruk tilhengeren hvis noen metallkomponenter er sprukket eller skadet.
- Sjekk tilhengeren for bøyd, defekte, manglende eller løse fester eller fanger. Stram løse festemidler eller fanger og bytt ut skadede eller manglende deler.
- Inspiser stoffet regelmessig for rifter, slitte flekker eller andre tegn på skade.
- Rengjør barnevognen regelmessig med varmt vann og en mild såpeopløsning. Bruk aldri aggressive rengjøringsmidler eller løsemidler.
- Rengjør hjulakslene og smør alle utsatte bevegelige deler med fett eller olje.
- Kontroller alltid hjulene og utfør vedlikehold minst en gang i året.
- Lagring:
- Oppbevar tilhengeren og tilbehøret på et tørt sted uten direkte sollys. Før oppbevaring må barnevognen være tørr for å forhindre dannelse av mugg eller bakterier.



VIKTIG! LÄS NOGA OCH BEHÅLL FÖR FRAMTIDA REFERENS.

Läs dessa instruktioner noggrant innan du monterar och använder produkten.

Monteringen får endast utföras av en vuxen.

Behåll dessa instruktioner för framtida referens.

Innehåll

Varningar	2
Komponenter.....	4
Montering av basramen	5
Fällning av basramen.....	6
Användning av säkerhetsbältet.....	7
Fästa bakhjulen.....	8
Ställ in och släpp parkeringsbromsen.	9
Fäst dragstången (konfiguration av cykelsläp).....	10
Montering av axelkopplingen (snabbkoppling)	11
Montering av axelkopplingen (fast axel).....	13
Fästa säkerhetsvimpeln (konfiguration av cykelsläp)	14
Koppling av släpvagnen till cykeln (konfiguration av cykelsläp)	15
Montering av buggyhjulen (buggy-konfiguration)	16
Montering av joggarhjulet (joggarkonfiguration).....	17
Justera hjulupphängningens positioner	18
Skötsel & Underhåll	18

Varningar

Att inte följa instruktionerna och säkerhetsinformationen i denna handbok kan leda till allvarlig skada eller dödsfall för passageraren eller föraren!

- Eventuell extra belastning på styret påverkar släpvagnens stabilitet.
- Använd inte denna släpvagn i trappor eller rulltrappor.
- Transportera inte ytterligare barn eller väskor med denna släpvagn.
- Lämna aldrig barnet utan uppsikt.
- Var försiktig så att du inte klämmer fast fingrarna när du viker och fäller ut den här barnvagnen. Se till att ditt barn inte är i närheten när du viker och fäller ut den här produkten för att undvika skador.
- Se till att barnets lemmar, kläder, snören eller leksaker inte kommer i kontakt med rörliga delar av skåpbilen.
- Installera inte en bilbarnstol eller annan sittplatsanordning.
- Den maximala belastningen för ett barn är 22 kg.
- Den maximala belastningen på bagageutrymmet är 6 kg.
- Parkeringsbromsen måste alltid aktiveras när barn kommer in och ut.
- Använd alltid en hjälm som uppfyller lokala bestämmelser.
- Åk aldrig på natten utan ordentlig belysning. Följ alla lokalt gällande lagkrav gällande belysning.
- Var extremt försiktig när du kör med släpvagnen. Kör inte fortare än 16 km/h och sakta ner till mindre än 10 km/h vid kurvtagning och på gropiga vägar.
- Dragstångsbelastningen bör inte vara mindre än 3 kg och inte överstiga 8 kg.
- Fäst alltid säkerhetsremmen på dragkroken. Använd inte cykelvagnen om du av någon anledning inte kan fästa säkerhetsremmen på ramen på din cykel! Om fångstremmen inte är fastsatt kan släpvagnen separeras från cykeln. Cykeln bör säkerhetskontrolleras av en kvalificerad cykelmekaniker innan du använder släpvagnen.
- Barnvagnen blir instabil om tillverkarens rekommenderade last överskrids. Använd den inte för barn som överskrider den högsta tillåtna vikten.
- Innan varje resa, se till att båda hjulen är ordentligt inkopplade i transportörens axel.
- Släpvagnen är inte lämplig för barn under 6 månader. Barn måste vara minst 6 månader gamla och kunna sitta upprätt självständigt. Om transportören används för cykling måste barnet vara tillräckligt gammalt för att bära hjälm och sitta upprätt. Kontakta din barnläkare om barnet är yngre än ett år.
- Förhindra att barn skadas av misstag eller glider ut. Använd alltid säkerhetsbältet.
- När du använder denna barnvagn med endast ett barn ska barnet sitta på höger sida.
- Användaren av denna barnvagn måste vara medveten om riskerna med kall vind och värmeutmattning när ett barn antingen är mindre aktivt på grund av att det sitter i kallare temperaturer under längre perioder eller sitter i varma temperaturer under längre perioder utan tillräcklig ventilation eller hydrering.
- Om barnvagnen används som cykelvagn ska väderskyddet vara stängt för att förhindra att smuts och damm tränger in i bäraren.
- Om barnvagnen används för cykling måste en reflektor med ett testmärke vara synligt fastsatt baktil.
- Innan varje åktur, se till att den dragna barnvagnen inte stör bromsarna, pedalerna eller styrningen på cykeln.
- Användningen av en släpvagn ändrar stabiliteten, hanteringen och bromsegenskaperna hos din cykel.

- När du svänger höger får vinkeln mellan dragcykeln och barnvagnen inte överstiga 45°.
- När du svänger vänster får vinkeln inte överstiga 90°.
- Använd alltid en säkerhetsvimpel.
- Snabbkopplingsmuttern måste vara helt åtdragen med minst två varv av bulten över änden av snabbkopplingsmuttern på snabbkopplingen för att säkerställa att cykelns bakhjul inte lossnar. Se alltid till att snabbkopplingssystemet är korrekt monterat. Ett felaktigt monterat snabbkopplingssystem kan orsaka att bakhjulet av misstag lossnar.
- Bakaxelmuttern måste dras åt med minst 5 fulla varv för att säkerställa att den är tät. Du kan byta ut originalmuttern på vissa axlar för att göra plats för axelkopplingen. För att vara säker, fråga din specialiserade cykelhandlare. Beroende på typ av nav måste den ursprungliga brickan förbli på ramen som ett vridmomentstöd. Följ navets monteringsanvisningar och tillverkarens vridmoment-specifikationer när du drar åt axelmuttern.
- Inlinesäkning är inte tillåtet med produkten.
- Använd alltid fasthållningssystemet.
- Låt inte ditt barn leka med det här objektet.
- Säkerheten kan äventyras om du använder tillbehör som inte är godkända av Axxid AB.
- Använd inte denna barnvagn nära öppen eller
- Användning och skötsel av barnvagnen påverkar dess prestanda och säkerhet.
- Endast reservdelar som levereras eller rekommenderas av tillverkaren/återförsäljaren får användas.
- Var medveten om att en dragvagn ökar cykelns bromssträcka.
- Cykelvagnar som dras av en EPAC kan begränsas enligt lag.
- Följ alla lokala lagkrav.
- **WARNING Lämna aldrig barnet utan uppsikt.**
- **WARNING Använd alltid fasthållningsanordningen.**
- **WARNING Denna sittenhets är inte lämplig för barn under 6 månader.**
- **WARNING Denna produkt är inte lämplig för löpning, skridskoåkning eller skidåkning.**
- **WARNING Se till att alla låsanordningar är inkopplade före användning. Detta fordon får endast användas för upp till 2 barn för vilka det har konstruerats. Vikten och åldern på det barn för vilket fordonet är lämpligt upp till 22 kg eller 4 år som någonsin kommer först.**

Komponenter

- A. 1x ramskydd
- B. 2x bakhjul med reflektor
- C. 1x joggarhjul (säljs separat)
- D. 2x hjulstödben (säljs separat)
- E. 2x buggy hjul
- F. 1x dragstång med axelkoppling.
- G. 1x axelkoppling.
- H. 1x säkerhetsvimpel

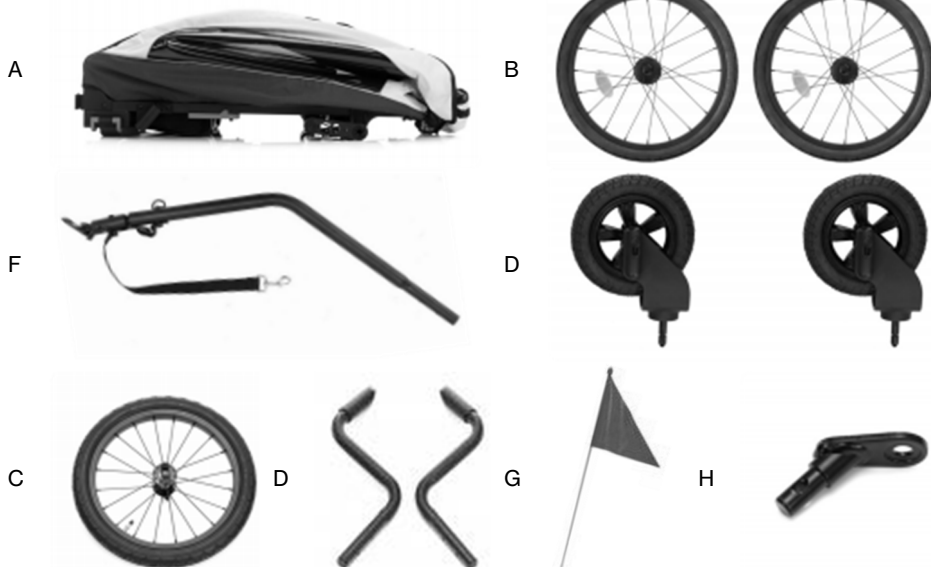

Montering av basramen

1. Sträck dig in i den vikta cykelvagnen och dra i styret.
2. Passera ramdelen till vilken styret är fastsatt under ramens länkage.
Notera: Vinkeln på styret kan justeras genom att trycka på båda grå knapparna samtidigt.
3. Anslut ramdelen till vilken styret är fäst vid cykelvagnens ram med de svarta fästkrokarna.
4. Säkra de svarta fästkrokarna genom att vrida de blå låsen tills de går i ingrepp.
Obs: Säkra textilöverdraget genom att vika det över ramen och stänga kardborrebandet.

1



2



3



3

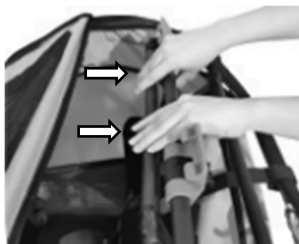

4



5



Fällning av basramen

1. Ställ styret i lägsta läge.
Notera: Styrets vinkel kan justeras genom att trycka på båda blå knapparna samtidigt.
2. Öppna kardborrebandet som ansluter textilåpan till ramen.
3. För att lossa de blå fästkrokarna, tryck ner de blå fästkrokarna tills de är fria.
4. Tryck ramdelen som styret är fäst vid nedåt tills det släpps från förankringen. Skicka den här delen under ramlänkaget.
5. Vik nu ramen ihop.
6. Ramen är korrekt vikt när den ser ut som på bilden.

1



2



3

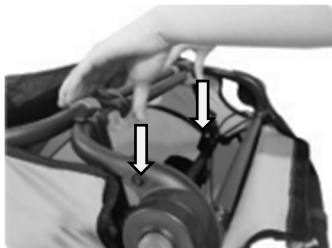

4



5



6



Användning av säkerhetsbältet

5-punkts säkerhetsselesystemet består av två axelremmar, två höftremmar och en grenrem fäst i ett spänne. Vadderade axelremmar ger mer komfort.

WARNING! Transportera aldrig barn under 6 månader eller barn som ännu inte kan sitta självständigt.

1. Öppna remmarna genom att först trycka på de röda knapparna och samtidigt de svarta knapparna på spännet. De enskilda remmarna ska nu komma ut ur spännet.
2. Låt grenremmen hänga ner mot fotbrunnen och placera de två axelremmarna och höftremmarna på sidorna av sätet för tillfället, så att du bekvämt kan sätta ditt barn i sätet.
3. Placera barnet i sätet med selen öppen.
4. Styr grenremmen med spännet mellan barnets ben uppåt till överkroppen.
5. Led händerna bort från barnet. Och för barnets händer mellan axelremmarna och höftremmarna. Placera axelremmarna över barnets axlar.
6. Sätt nu in ändarna på remmarna i spännet.

Obs: Säkerhetsbältena kan justeras till barnets höjd.

7. Justera säkerhetsbältena så att barnet hålls säkert i bältena, men inte så tätt att säkerhetsbältena skär in.

Obs: Om en platt hand kan skjutas mellan remmarna och barnets kropp, justeras remmarna vanligtvis korrekt.

WARNING! Avståndet mellan axel- och höftbälten och barnets kropp ska vara så litet som möjligt så att barnet hålls optimalt i sätet. Om avståndet är för stort kan barnet inte hållas fast tillräckligt i sätet, vilket kan leda till livshotande skador vid en olycka. Om avståndet är för litet kan säkerhetsbältena eventuellt skära in i barnets kropp.

WARNING! Spänn alltid fast barnets säkerhetsbälte! Ditt barn kan annars drabbas av livshotande skador i farliga situationer.

WARNING! Säkerhetsbälten som justeras för löst eller spännen som inte är ordentligt fastsatta kan orsaka livshotande skador på ditt barn i händelse av en olycka.



Fästa bakhjulen

1. Sätt in bakhjulen i öppningarna på ramen. När du hör ett klick är bakhjulen korrekt fixerade och låsta på plats.
Obs: Bakhjulen kan tas bort genom att trycka på knappen i mitten av hjulet.
2. Förläng hjulskyddet
Obs: Vik alltid hjulskyddet utåt när du använder det som cykelvagn. Hjulskyddet skyddar bakhjulen från kollision.



WARNING! Efter montering, kontrollera låsningen genom att dra båda hjulen fram och tillbaka! Hjulen får inte kunna dras ut utan att trycka på knappen. Hjul som inte är helt låsta kan lossna vid ridning, vilket kan leda till olyckor med livshotande skador.

WARNING! Rätt däck är viktigt! Använd endast de medföljande däcken och håll dem ordentligt underhållna. Pumpa däcken till 30–35 P.S. I. och kontrollera trycket före varje användning. Använd inte högtrycksdäck eftersom det gör släpvagnen studsigt och benägen att välta när den är lätt lastad. Vi rekommenderar endast däck med slitbana. Använd inte terrängdäck.

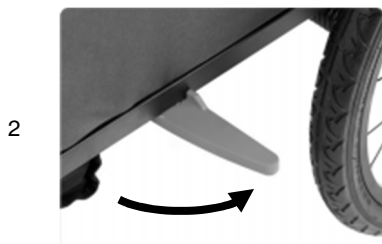

Hjulskyddet skyddar hjulen från kollisioner med hinder.

Ställ in och släpp parkeringsbromsen.

Parkeringsbromsen förhindrar att cykelvagnen oavsiktligt rullar i väg när den står stilla. Det är inte lämpligt att bryta en rullande cykelvagn. Använd alltid parkeringsbromsen när du:

1. Parkera joggaren eller barnvagnen.
2. Låt ditt barn kliva i och ur släpet när du använder det som joggare, barnvagn eller cykelvagn.
3. Vik släpvagnen så att den inte rullar i väg.

Parkeringsbromsen manövreras av en bromsspak på styret och verkar på båda hjulen och släpper fotbromsen. Parkeringsbromsen kan fixeras genom att trycka på silverknappen på bromsspaken. Parkeringsbromsen kan lossas genom att dra i bromsspaken igen.

WARNING! Bromsa alltid parkeringen efter parkering av släpet och när du kliver i och ur släpet med barnen. Kontrollera att släpvagnen inte kan rulla i väg genom att dra den något framåt och bakåt. En osäker släpvagn kan orsaka olyckor med livshotande skador genom att rulla iväg eller kan rulla iväg när du går in eller ut ur släpvagnen och orsaka allvarliga skador på barnen.

WARNING! Kör aldrig med parkeringsbromsen ansatt! Detta kan skada bromsmekanismen.

Handbroms



Stoppanordning



Fäst dragstången (konfiguration av cykelsläp)

1. Sätt i dragstången i öppningen på ramen. Öppningen är placerad under den främre reflektorn.
2. Säkra dragstången med den blå klämman. För att göra detta, sätt in båda stålbultarna på klämman i hålen på sidan av cykelvagnen och stäng klämman. Klämman är ordentligt stängd så snart du hör ett högt klick.
Obs: Att öppna och stänga klämman är inte slät och kräver en viss kraft. Detta är nödvändigt för att garantera ett säkert grepp om klämman.
3. Dragstången måste alltid monteras på cykelvagnens vänstra sida. Dragstången får inte monteras på höger sida.

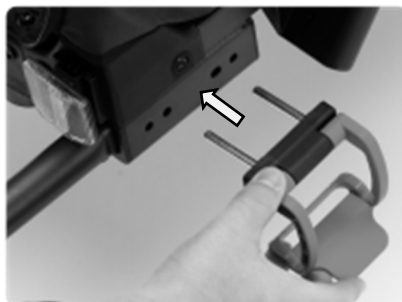

Varning: Dragstången måste alltid monteras på cykelvagnens vänstra sida.



Försiktighet!

Båda stålbultarna måste alltid vara låsta med klämman när släpvagnen används. Se alltid till att dragstången är ordentligt monterad. Underlåtenhet att göra detta kan leda till allvarliga olyckor och skador.

Montering av axelkopplingen (snabbkoppling)

Kopplingen är alltid monterad på traktorhulets vänstra sida, vilket framgår av körriktningen. Den består av två delar: dragstångshuvudet, som är fäst vid dragstången, och axelkopplingen, som är fäst vid axeln på dragcykelns bakhjulsnax. Innan du monterar axelkopplingen måste du avgöra om din cykel är lämplig för att dra en släpvagn. Kontrollera cykelns bruksanvisning, fråga tillverkaren eller fråga en cykelhandlare.

WARNING! Axelkopplingen måste monteras korrekt. En felaktigt monterad axelkoppling kan lossna under körning och leda till olyckor med livshotande skador.

1. Öppna snabbkopplingen på dragcykelns bakhjul eller lossa sexkantskraven (5 mm), beroende på versionen av snabbkopplingsaxeln. Ofta är spännpakens rörelseriktning markerad "OPEN".
2. Skruva loss snabbkopplingsaxelmuttern medurs. Var försiktig, det finns en liten fjäder under som kan hoppa i väg.
3. Placera axelkopplingen på snabbkopplingsaxeln utan att ta bort fjädern.
4. Skruva fast axelmuttern medurs på snabbkopplingsaxelns gänga med minst fem hela varv.
5. Rikta in bakhjulet och stäng snabbkopplingen eller dra åt sexkantskraven, beroende på snabbkopplingsaxelversionen. Spännpakens rörelseriktning är ofta märkt "CLOSE". Kraften du applicerar måste öka från ungefär halvvägs. I det sista området strax före slutläget, spännpaken ska vara svår att flytta. I ändläget måste spaken vara parallell med ramen och får inte sticka ut.
6. Kontrollera om snabbkopplingen verkligen är tätt stängd genom att försöka vrida den stängda snabbkopplingen runt sin egen axel. Om snabbkopplingen kan vridas är klämkraften inte tillräcklig. Öppna spännpaken och skruva fast axelmuttern ett halvt varv medurs. Upprepa steg 5 och 6. Om spännpaken inte kan stängas helt, öppna spännpaken och skruva fast axelmuttern ett halvt varv medurs. Upprepa steg 5 och 6. Observera att axelmuttern måste skruvas fast på snabbkopplingsaxelns gänga med minst fem fulla varv.

WARNING! Mindre än fem fulla varv av tråden säkerställer inte tillräcklig klämkraft på bakhjulet, vilket kan leda till olyckor med livshotande skador. Snabbkopplingsaxeln är då för kort och måste bytas ut. Detta finns som tillbehör. Kontakta en specialistverkstad.

7. Slutligen, försök att röra bakhjulet i sidled för att se till att det är korrekt fixerat.

WARNING! Bakhjulet måste fästas korrekt efter montering av axelkopplingen. Ett felaktigt fastsatt bakhjul kan leda till olyckor med livshotande skador vid körning. Se bruksanvisningen för din dragcykel. Det finns många olika axlar. Om du är osäker, kontakta en specialismekaniker.

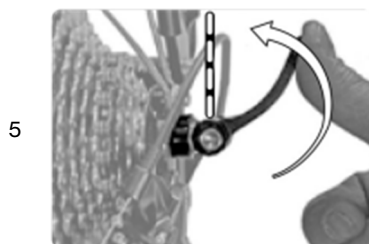
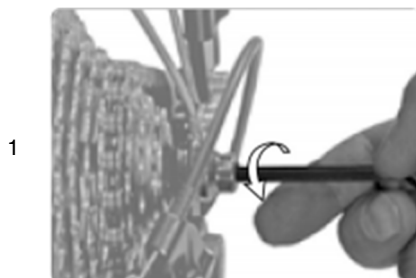
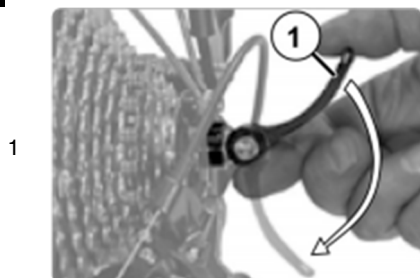

Montering av axelkopplingen (fast axel)

Kopplingen är alltid monterad på traktorhulets vänstra sida, vilket ses i körriktningen. Den består av två delar: dragstångshuvudet, som är fäst vid dragstången, och axelkopplingen, som är fäst vid axeln på dragcykelns bakhjulsnav. Innan du monterar axelkopplingen måste du avgöra om din cykel är lämplig för att dra en släpvagn. Kontrollera cykelns bruksanvisning, fråga tillverkaren eller fråga en cykelhandlare.

WARNING! Axelkopplingen måste monteras korrekt. En felaktigt monterad axelkoppling kan lossna under körning och leda till olyckor med livshotande skador.

1. Skruva loss axelmuttern på bakhjulets vänstra sida moturs. **WARNING! Ta inte bort låsbrickan (2). Det förhindrar att bakhjulet vrider sig. Att färdas utan låsbrickor kan leda till olyckor med livshotande skador. Placera axelkopplingen på axeln utan att ta bort låsbrickan.**
2. Skruva fast axelmuttern på den fasta axelns gänga med minst fem fulla varv. **WARNING! Mindre än fem fulla varv säkerställer inte tillräcklig klämkraft på bakhjulet, vilket kan leda till olyckor med livshotande skador. Axelkopplingen får inte monteras! Kontakta en specialistverkstad.**
3. Rikta in bakhjulet och dra åt axelmuttern till det åtdragningsmoment som anges i bruksanvisningen på din dragcykel. Håll axelkopplingen ordentligt.
4. Slutligen, försök att flytta bakhjulet i sidled för att se till att det är korrekt säkrat. **WARNING! Bakhjulet måste vara korrekt fixerat efter montering av axelkopplingen. Ett felaktigt fastsatt bakhjul kan leda till olyckor med livshotande skador vid körning. Följ bruksanvisningen för din dragcykel. Om du är osäker, kontakta en specialistverkstad.**

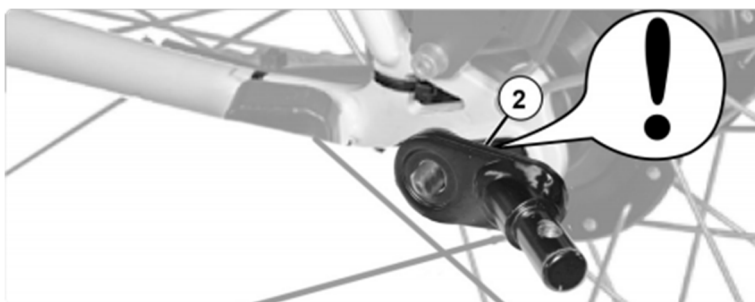
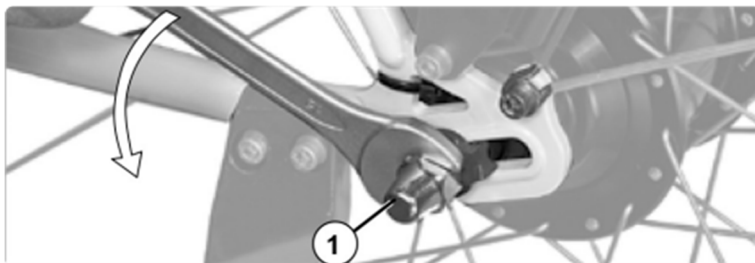

3



4

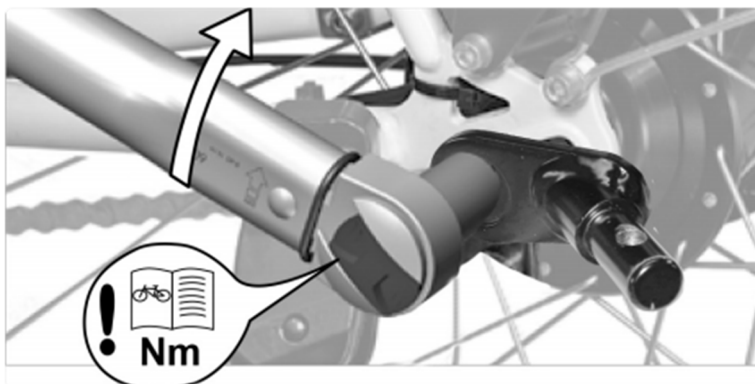

Fästa säkerhetsvimpeln (konfiguration av cykelsläp)

För att säkerställa att andra trafikanter bättre ser cykelvagnen bör du alltid använda den säkerhetsvimpel som tillhandahålls. Detta ökar din och ditt barns säkerhet. Säkerhetsvimpeln sätts in i en tygtunnel på vänster sida av tygkåpan.

1. sätt ihop de två delarna av ramen.
2. sätt ihop säkerhetsvimpeln.
3. Sätt säkerhetsvimpeln i tygtunneln på tygkåpan.

WARNING! Om du använder cykelvagnen som cykelvagn måste säkerhetsvimpeln alltid monteras. Utan säkerhetsvimpeln skulle cykelvagnen lätt kunna förbises i vägtrafiken, vilket kan leda till olyckor med livshotande skador.

Obs: När du fäller släpvagnen, ta bort säkerhetsvimpeln i förväg. Annars kan vimpelstängens gå sönder.



Koppling av släpvagnen till cykeln (konfiguration av cykelsläp)

WARNING! Kontrollera om dragcykeln är godkänd av tillverkaren för dragvagnar! Att dra släpvagnar med en olämplig dragcykel kan leda till ramfrakturer och olyckor med livshotande skador.

Koppling ska alltid ske utan barn i släpvagnen.

1. Öppna säkerhetslåsningsen, den är placerad på dragstångshuvudet
2. Lyft dragstången och tryck dragstångshuvudet på axelkopplingen monterad på cykeln.
3. Sätt tillbaka säkerhetslåsningsen i hålet på dragstångshuvudet och stäng säkerhetsstången.

Försiktighet! Se till att anslutningen är säker genom att dra i dragstången.

4. För säkerhetsremmen runt ramröret och haka fast karbinhaken i hållaren på dragstången. Se till att säkerhetsremmen inte fastnar i ekrarna eller skivbromsarna.

WARNING! Se till att axelkopplingen är korrekt fastsatt i dragstångshuvudet. Om den inte är korrekt fixerad kan släpvagnen lossna under körning, vilket kan leda till olyckor med livshotande skador.

WARNING! Kör aldrig utan att säkra dragstången med säkerhetsremmen! Om släpet lossnar kommer det fortfarande att anslutas till cykeln. Underlåtenhet att observera detta kan leda till olyckor med livshotande skador.



Montering av buggyhjulen (buggy-konfiguration)

Om cykelvagnen har dragstången eller joggarhjulet monterat, ta först bort dessa element och sätt tillbaka de blå fästkrokarna i de medföljande hålen. Se till att fästkrokarna är stängda.

Obs: För att bekanta dig med monteringen rekommenderar vi att du först lyfter cykelvagnen framtill, lutar den bakåt och stöder den på styret. Se till att ytan under släpvagnen är ren och slät för att inte smutsa eller skada textilskyddet. Senare, när du är bekant med monteringen, räcker det att lyfta släpvagnen något på framsidan för detta arbete.

1. lyft släpvagnen fram eller luta den bakåt.
2. Sätt i buggyhjulet i buggyhjulets hållare så långt det går tills du hör och känner att det går i ingrepp.
3. För att ta bort buggyhjulet, tryck på den blå knappen och dra ut buggyhjulet.

Försiktighet! Åk aldrig med ett monterat buggyhjul när du använder släpvagnen som cykelvagn! Buggyhjulet kan träffa hinder, vilket kan leda till olyckor och skador.

Försiktighet! Se till att buggyhjulet är korrekt inkopplat och inte kan lossna av sig själv! Om buggyhjulet inte är korrekt inkopplat kan buggyhjulet lossna, vilket kan leda till olyckor och skador.



Montering av joggarhjulet (joggarkonfiguration)

Om dragstången eller buggyhjulen är monterade på cykelvagnen, demontera först dessa element. Joggersetet består av två hjularmar, ett joggarhjul och en fångstrem. De två hjulstöden är monterade på liknande sätt som dragstången. Den vänstra stödbenet sätts in i dragstångens uttag och den högra stödbenet sätts in i en identiskt konstruerad behållare på höger sida.

1. Lyft släpvagnen fram eller luta den bakåt.
2. Sätt nu in joggarhjulet i hjularmarnas dropouts och dra inte åt axelmuttern helt.
3. Öppna och ta bort de blå klippen. Sätt sedan in hjularmarna i kärnen. De blå justeringshjulen måste peka nedåt.
4. Fäst hjularmarna med hjälp av de blå klämmorna. För att göra detta, sätt in båda stålbultarna på klämman i hålen på sidan av cykelvagnen och stäng klämman. Dra sedan åt axelmuttern, stäng snabbkopplingsspaken. Kontrollera ratten och stödbenen fixeras genom att dra i dem.

Obs: Att öppna och stänga klämman är inte slät och kräver en viss kraft. Detta är nödvändigt för att garantera ett säkert grepp om klämman.

WARNING! Joggerhjulet och hjulstödstängerna måste vara korrekt fixerade efter montering. Ridning med ett felaktigt fastsatt joggerset kan leda till olyckor med livshotande skador. Om du är osäker, kontakta en specialistverkstad!

Obs: Om släpet inte kör exakt rakt fram i joggingkonfigurationen kan spåret justeras genom att vrida justeringsringarna på dropouts.



Justera hjulupphängningens positioner.

Det finns två positioner av bakhjulsupphängning. I 1: a positionen är det för maximal vikt i 22 kg; Och i 2: a positionen är det för maximal vikt i 22+22kgs.

När du öppnar ramen, upphängningen i 1: a positionen. Om du vill ta maximal vikt mer än 22 kg, använd dragkroken och lyft den till 2: a positionen.

När du justerar från 2: a positionen till 1: a positionen måste du lyfta dragkroken först och trycka ner den blå knappen samtidigt. När den faller av, tryck sedan ner dragkroken.



WARNING:

Var noga med att justera stötdämparen efter vikt eller antal passagerare.

Skötsel & Underhåll

- Underhåll och rengör släpvagnen regelbundet för att hålla den i gott skick under lång tid.
- Kontrollera din släpvagn och tillbehör regelbundet för skador och tecken på slitage:
- Kontrollera alla metallkomponenter för eventuella brott eller sprickor. Använd inte släpvagnen om några metallkomponenter är spruckna eller skadade.
- Kontrollera släpvagnen för böjda, defekta, saknade eller lösa fästelement eller fångster. Dra åt lösa fästelement eller fångster och byt ut skadade eller saknade delar.
- Inspektera tyget regelbundet för tårar, slitna fläckar eller andra tecken på skador.
- Rengör barnvagnen regelbundet med varmt vatten och en mild tvållösning. Använd aldrig aggressiva rengöringsmedel eller lösningsmedel.
- Rengör hjulaxlarna och smörj alla utsatta rörliga delar med fett eller olja. Kontrollera alltid hjulen och utför underhåll minst en gång per år.
- Lagring:
- Förvara din släpvagn och tillbehör på en torr plats i direkt solljus. Före förvaring måste barnvagnen vara torr för att förhindra bildning av mögel eller bakterier.

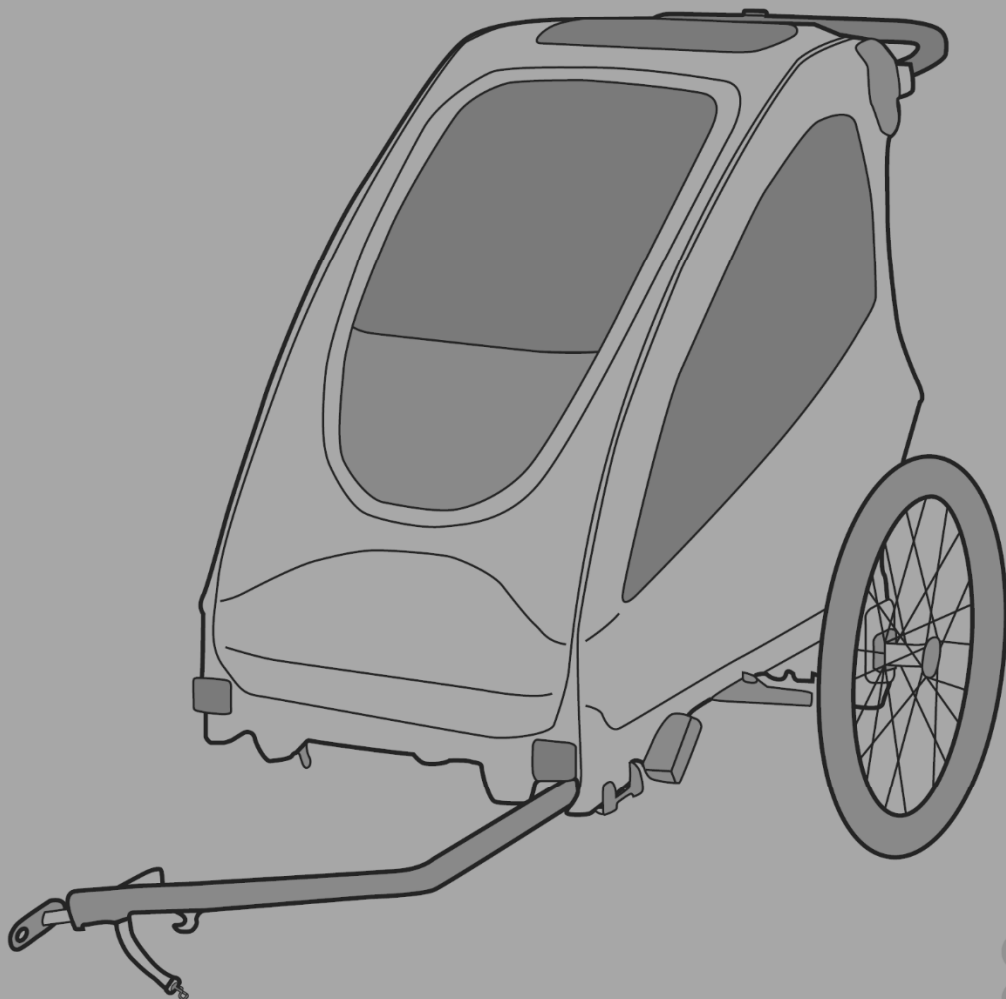

- SV
- NO
- FI
- EN
- DE
- FR

AXKID